

Sped. in abb. postale - 70% Fil. di Varese. TAXE PERÇUE. Copia omaggio.

NOVEMBRE/DICEMBRE 2004 - n. 287

VOLO A VELA



La Rivista dei Volovelisti Italiani

**Fiordi e termiche
in Norvegia**

**Nuovo Discus 2C
15/18 m**

**FIVV: dal Congresso
Nazionale 2004**

SPECIALE: ANNUARIO GARE 2004

Aero Club Adele Orsi - Varese

www.acao.it

e-mail: acao@acao.it

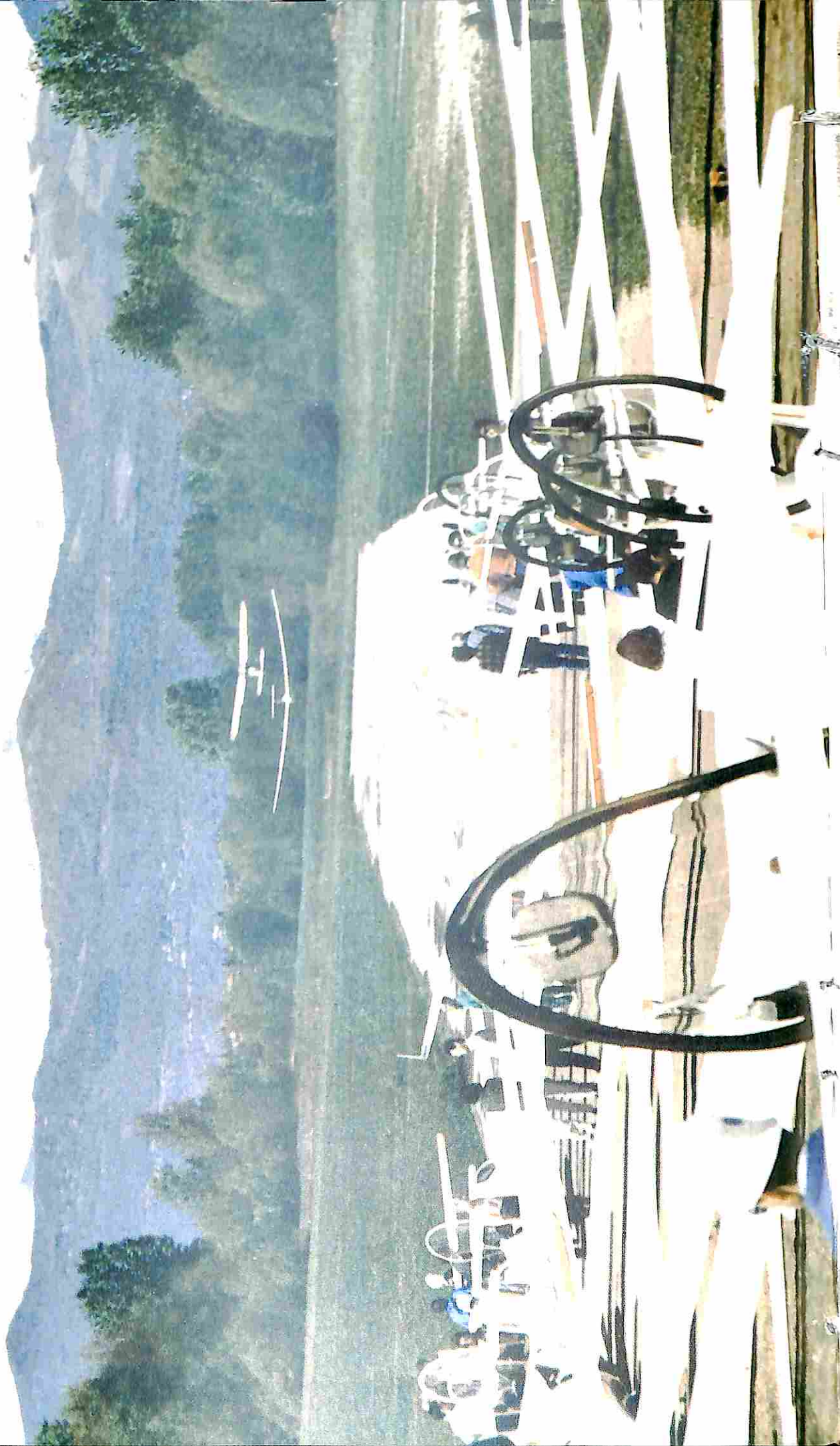

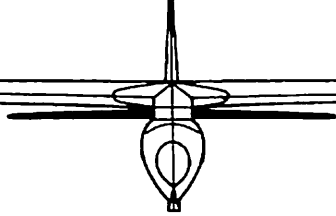

Lavori in corso

Al momento di andare in stampa, il nuovo statuto dell'Aero Club d'Italia giace al Poligrafico in attesa della pubblicazione sulla Gazzetta Ufficiale. Le novità sono tante, ma notiamo in particolare l'abolizione del "vincolo provinciale". Si passerà quindi a una realtà fatta sempre più diffusamente di tanti aero club monospecialistici, spesso coabitanti sullo stesso luogo. Viene inoltre introdotta la figura delle Federazioni Sportive Aeronautiche (FSA), le quali, una volta riconosciute ufficialmente secondo alcuni requisiti, riceveranno delega per la gestione sportiva. In pratica, si chiede alle FSA, di solito organizzate intorno a un gruppo di volontari, di farsi carico di vari lavori di programmazione dell'attività sportiva. Tuttavia, non è obbligatorio essere affiliati ad una FSA per vedersi rappresentati in AeCl, nemmeno dal punto di vista agonistico. Il perché di tale ruolo incerto sarebbe da ascrivere alla volontà di porre le FSA di fronte a una specie di "prova di maturità" e di rappresentatività. Per superarla, la FIVV ha chiaramente bisogno del più largo supporto da parte di tutti i club e associazioni.

Tutti gli aero club federati dovranno presto adottare uno statuto compatibile con il nuovo ordinamento AECl, e in conseguenza di ciò andare al rinnovo generale delle cariche sociali (nuove elezioni). Anche la FIVV sta adeguando il proprio statuto, che richiede però solo modifiche marginali, in particolare alla figura dei Revisori dei Conti. Tra nuove elezioni, riforme statutarie, l'auspicata fondazione di tanti nuovi aero club locali, la verifica dei requisiti sportivi da parte di presidenti e rappresentanti di specialità di ciascun club, e varie altre incombenze, i primi mesi di questo nuovo anno richiederanno un grande impegno da parte di tutti.

Nel frattempo, in questa fase di transizione a un nuovo ordinamento dello sport aeronautico in Italia, si stanno portando avanti progetti di rilancio dell'Aero Club Centrale, e di riconquista di un'immagine internazionale d'eccellenza attraverso la candidatura dell'Italia per ospitare a Rieti i Campionati Mondiali Juniores del 2007 e delle Classi FAI nel 2008. Anche la gestione delle Squadre Nazionali sta crescendo verso punte di professionalità mai raggiunte prima.

Il rapporto di collaborazione tra la FIVV e l'ENAC ha prodotto, dopo un lavoro lungo oltre sei anni, una bozza di regolamento che potrebbe rimuovere due grossi ostacoli all'attività didattica: l'obbligo per l'istruttore di superare la visita medica di Prima Classe, e di possedere la licenza di pilota a motore per fare scuola con traino aereo. Si sta anche affrontando in maniera radicale il critico nodo della gestione degli spazi aerei, sia in senso generale che nel suo pericolo più immediato: la chiusura al Volo a Vela dell'ATZ di Perugia, ciò che renderebbe impraticabile la realizzazione del sogno di riportare i Mondiali a Rieti dopo lo smacco del 2001.

Aldo Cernezzi

SPAZZOLE INDUSTRIALI



ACCAIAIO 4.152
9142
6000 RPM
MADE IN ITALY

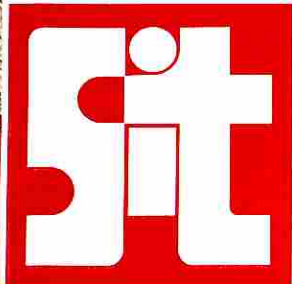

SOCIETÀ ITALIANA TECNOSPAZZOLE

THE PROFESSIONAL CHOICE

Tel. +39/051.611.32.11 - Fax +39/051.57.43.19 - <http://www.sitecn.com> - e-mail: sit@sitecn.com

**VOLO
A
VELA** 

Fondata da Plinio Rovesti nel 1946

La rivista del volo a vela italiano, edita a cura del Centro Studi del Volo a Vela Alpino con la collaborazione di tutti i volovelisti.



Direttore responsabile:

Lorenzo Scavino

Caporedattore:

Aldo Cernezzi

Segreteria

Bruno Biasci

Archivio storico

Umberto Bertoli, Lino Del Pio,

Nino Castelnuovo

Comitato redazionale:

Carlo Faggioni, Attilio Pronzati,

Plinio Rovesti

Prevenzione e sicurezza:

Marco Nicolini

I.G.C. & E.G.U.:

Aldo Cernezzi

Vintage Club:

Vincenzo Pedrielli

Corrispondenti:

Celestino Girardi

Paolo Miticocchio

Aimar Mattanò

Sergio Colacevich

Giancarlo Bresciani

In copertina:

A 3.000 m QNH sulle montagne

Rondane, in Norvegia

Foto di A. Cernezzi

Progetto grafico e impaginazione:

Impronte - Milano

Stampa: Serostampa - Milano

Redazione e amministrazione:

Aeroporto 'Paolo Contri'

Lungolago Calcinate, 45

21100 Varese

Cod. fisc. e P. IVA 00581360120

Tel. 347/5554040 - fax 0332/313018

POSTA ELETTRONICA

redazione@voloavela.it

Autorizzazione del Tribunale di Milano del 20 marzo 1957, n. 4269 di Registro. Omaggio bimestrale ai soci del CSVVA e della FIVV, spedizione in abbonamento postale art. 2 Comma 20/B Legge 662/96, Filiale di Varese. Pubblicità inferiore al 45%. Le opinioni espresse nei testi impegnano unicamente la responsabilità dei rispettivi autori, e non sono necessariamente condivise dal CSVVA né dalla FIVV, né dal Direttore. La riproduzione è consentita purché venga citata la fonte.

issn-0393-1242

In questo numero:

n. 287 novembre/dicembre 2004

Editoriale	1
FIVV:	
Il 3° Congresso Nazionale	4
La FIVV a "Vola sugli Iblei"	8
Riunione delle Federazione	10
Discus 2C 15/18 metri	14
Annuario generale	
Volo a Vela 2004	19
Fiordi al tramonto, e termiche	54
In memoriam:	
Beppe Caimotto	62
In breve	64



LE TARIFFE PER IL 2005

DALL'ITALIA

- Associazione al CSVVA + 6 numeri della rivista Euro 35
- Associazione promozionale **"prima volta"** al CSVVA + 6 numeri della rivista **Euro 25**
- Associazione "sostenitore" al CSVVA + 6 numeri della rivista Euro 85
- Associazione "benemerito" al CSVVA + 6 numeri della rivista Euro 250
- Numeri arretrati Euro 7

DALL'ESTERO

- Associazione al CSVVA + 6 numeri della rivista Euro 50

Modalità di versamento:

- con bollettino postale sul CCP N° 16971210, intestato al CSVVA, Aeroporto P. Contri - Lungolago Calcinate, 45 - 21100 Varese, indicando sul retro la causale e l'indirizzo per la spedizione;
- con bonifico bancario alle coordinate ABI 05048, CAB 50180, CIN S, c/c 589272 intestato a CSVVA, indicando la causale e l'indirizzo per la spedizione, e dandone comunicazione agli indirizzi sotto riportati;
- con assegno non trasferibile intestato al CSVVA, in busta chiusa con allegate le istruzioni per la spedizione.

Per informazioni relative all'invio delle copie della rivista (associazioni, rinnovi, arretrati): tel/fax 0332-310023. E-mail: csvva@voloavela.it

FERRARA

Il 3° Congresso Nazionale

**L'appuntamento annuale,
in crescita costante per qualità e contenuti**

Aldo Cernezi

La terza edizione del Congresso Nazionale, organizzato dalla FIVV per tutti i volovelisti italiani è stata molto interessante. Sull'aeroporto di Ferrara, godendo anche della generosa ospitalità dell'Aeronautica Militare, si sono svolte riunioni di lavoro, di studio, assemblee, e la domenica letture o conferenze. Un lavoro indispensabile, che di anno in anno sta crescendo per qualità e organizzazione.

RIUNIONE ISTRUTTORI

Il sabato ha avuto luogo la riunione degli istruttori di "primo periodo", coordinata da Alberto Bianchetti, presidente dell'apposita commissione FIVV. Occasione di confronto e di preparazione per il convegno annuale della durata di 3 giorni che si terrà nei primi mesi del 2005. Bello vedere riuniti intorno a un tavolo, finalmente, un grande numero di istruttori da tantissimi club. Ciò conferma che anche le buone idee hanno bisogno di tempo per affermarsi. Tra gli argomenti affrontati, il rapporto tra le singole scuole e l'ENAC sembra portare delle disparità inspiegate: alcuni club ottengono le commissioni d'esame in tempi rapidi, mentre altri attendono per molti mesi.

È stato presentato il nuovo manuale (con validità di programma didattico) per la formazione dei nuovi istruttori, frutto del lavoro della Commissione e di Flavio Formosa in particolare; ottenuta l'approvazione, verrà presto depositato in ENAC per le finalità didattiche e d'esame.

Invitiamo tutti gli istruttori italiani che ancora non l'avessero fatto, a mettersi in contatto con il presidente



della Commissione, eventualmente attraverso la segreteria FIVV, per portare il proprio contributo, prenotarsi per la partecipazione al futuro convegno, e ricevere i rapporti delle riunioni con le conclusioni.

SQUADRE NAZIONALI

Il Commissario Tecnico Roberto Manzoni ha convocato a Ferrara tutti i piloti selezionati per partecipare alle numerose gare internazionali in calendario per il 2005. Citiamo solo le novità: Edoardo Tarchini sarà presente ai Campionati Europei di Nitra (Slovacchia) in Classe Standard, insieme con Giancarlo Grinza. Alberto Sironi competerà nello stesso luogo in Classe 18 Metri, in compagnia di Riccardo Briigliadori. Stefano Ghiorzo accompagnerà Margherita Acquaderni al Mondiale Femminile di Klix (Germania) in qualità di allenatore e team captain.

ASSEMBLEA FIVV

È stata l'occasione per presentare un consuntivo del lavoro svolto nel 2004, a fronte dei programmi presentati un anno fa. Andrea Tomasi ha ribadito la struttura basata sulle Commissioni, il cui presidente è nominato direttamente dal Consiglio e ad esso risponde per il controllo dell'operato della Commissione. C'è stato anche un dibattito sull'operato, e abbiamo ascoltato alcune critiche (che chi legge la "mailing list" in Internet può immaginare), cui ha risposto con chiarezza il Presidente Tomasi. Senza dubbio la FIVV deve migliorare nella capacità di comunicare il proprio operato verso la base dei propri soci. Il lavoro



**Giorgio Galetto riceve
il Trofeo Bob Monti**

della FIVV è stato rivolto soprattutto alla risoluzione di problemi fondamentali per il futuro del nostro sport, quali la propaganda, il recupero dell'immagine internazionale dell'Italia (fortemente compromessa dalla vicenda dei Mondiali cancellati, e oggi stiamo formalizzando una doppia candidatura per gli Juniores del 2007 e le Classi FAI del 2008), la rimozione di assurdi vincoli sulla figura degli Istruttori e le loro visite mediche, la maturazione di un accordo di collaborazione con l'Aeronautica Militare, la difesa dello spazio aereo e dei nostri titoli aeronautici in ambito europeo.



È stato graditissimo ospite il Commissario dell'AeCI On. Giuseppe Leoni, che ha parlato a lungo. È soddisfattissimo del nuovo statuto. Non ha nascosto le sue perplessità su molte federazioni: per questo lo statuto approvato le mette a dura prova. Solo se sono forti e davvero rappresentative potranno guadagnare una meritata influenza all'interno dell'AeCI. Alcune domande molto precise, rivolte dai presenti, hanno avuto dal Commissario risposta chiara: in futuro, le tessere FAI saranno sempre distribuite dall'AeCI, perché hanno numero

progressivo per nazione senza distinzione di specialità secondo le indicazioni della FAI. Tuttavia, ed è una grande novità, anche un pilota appartenente a un club non federato all'AeCI, purché almeno sia affiliato FIVV, potrà ottenere la tessera FAI (la FIVV inoltrerà la richiesta all'AeCI). Inoltre, la delega sportiva, oggi conferita "ad personam" al presidente FIVV, diventerà una delega alla FIVV, dopo il riconoscimento della stessa da parte del nuovo AeCI. Tomasi ha sottolineato come il mese di dicembre sarà pieno di impegni formali da non sottovalutare, per la FIVV: il nostro statuto dovrà subire rapidamente varie modifiche non sostanziali per adeguarsi ai dettami imposti dall'AeCI, per esempio prevedendo che due dei tre revisori dei conti siano nominati dall'Aero Club d'Italia stesso, anziché essere eletti dall'assemblea come accaduto fino ad oggi. Una volta adottate le modifiche, saranno indette rapidamente nuove elezioni degli organi direttivi FIVV (Presidente, Consiglieri, un revisore). Presto, quindi, si terrà una nuova assemblea. L'occasione è preziosa per chiunque si senta pronto a candidarsi.



Cristina Castagnino e Maria Luisa D'Alessandro hanno allietato la premiazione del CID



RISTORANTE

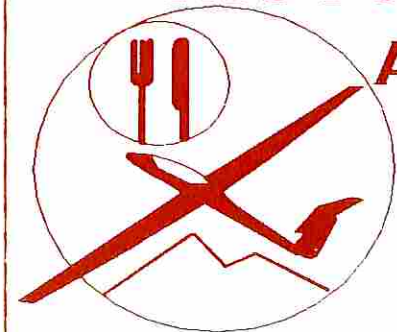

AL VOLO A VELA

SPECIALITA' TOSCANE
Chiuso **LUNEDI e MARTEDI**

Sconto del 10%
ai soci VOLOVELISTI
sui prezzi del menù

VARESE - via Lungolago, 45
☎ 0332 - 310170 • Fax 320487



Lorenzo Monti riassume l'attività agonistica 2004

AERO CLUB CENTRALE

In seguito si è svolta l'Assemblea dei soci dell'AeCCVV, con la presenza di circa 50 votanti. Il Consiglio presieduto da Giorgio Orsi, in scadenza di mandato, non desiderava essere rieletto. L'assemblea ha accolto a larghissima maggioranza la candidatura di Mario Girardi (romano, titolare di una cattedra e preside di facoltà) suggerita anche dalla FIVV; lui stesso ha indicato i consiglieri coi quali desi-



dera lavorare: l'Assemblea ha ratificato tale scelta nominando Stefano Meriziola, Igino Coggi, Luciano Avanzini, Tonino D'Angeli, Aldo Cernezzi. L'assemblea ha autonomamente scelto i revisori dei conti (Andrea Tomasi, Pietro Pugnetti, Alberto Bianchetti e, primo dei non eletti, Walter Vergani).

REGOLAMENTI SPORTIVI

Domenica, Lorenzo Monti e Andrea Ferrero della Commissione Sportiva hanno presentato le modifiche per il 2005. Varie norme FAI sono state recepite e inserite, con effetto su gare di velocità e CID.

CID: nei voli dichiarati, le zone di osservazione (piloni) possono essere anche tutti barattoli (r = 500 m) oltre che i tradizionali settori FAI; la scelta deve essere esplicitata nella dichiarazione pre-volo! Il percorso viene decurtato rispetto al nominale (centro del barattolo)

di 1 km per ogni punto di virata.

Nuovi record: con un singolo volo da primato si può richiedere l'omologazione di un solo record di distanza e un solo record di velocità; niente più "distanza libera, e con meta, e su tre punti", per

Vi offriamo un ampio servizio

- Ricerca di aeromobili usati (vendita/rivendita)
- Stesura del contratto
- Passaggio di proprietà in Germania
- Assicurazioni in Italia - Germania - Austria (GENERALI - THURINGIA - ALLIANZ)
- CN tedesco
- Consulenza

**international
sailplane
services**

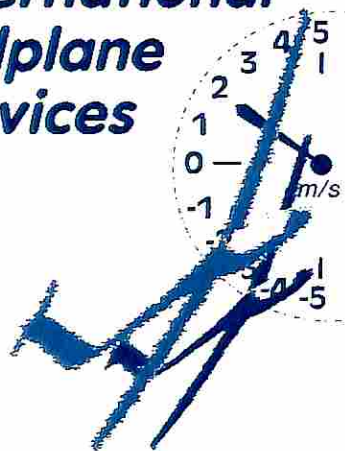

System & Concept Hannes Zimmermann
 Stuttgarter Str. 3
 D-73525 Schwæbisch Gmünd
 info@system-concept.com www.zimmermann-syscon.de
 Tel. Italia 0039 - 03163 27 72 Tel. Germania (lingua italiana) 0049 - 171 7 13 66 93

Miller & Freilinger
 Specialista in assicurazioni aeronautiche

esempio, con un solo volo. Per battere un record esistente, sono stati ridotti i minimi a 1 km distanza, 1 km/h velocità, 3% quota.

Campionati Italiani: possono accedervi alianti anche delle classi inferiori (uno Standard ha in teoria accesso a tutte le altre classi). Anche questa norma discende dal regolamento FAI. Se la competizione è multiclasse, la scelta della classe propria è obbligata.

Calendario: è stata eliminata la norma sul "volo nell'ultimo giorno" legata al numero di prove già effettuate, che ha scatenato polemiche immotivate (fu il Direttore di Gara a non svolgere il proprio compito di esecutore del regolamento): vale quindi esclusivamente il calendario ufficiale approvato dall'AECI, che indicherà le giornate di prova, gara e premiazione.

CID E TROFEO BOB MONTI

Antonio Caraffini ha premiato i primi tre classificati in ogni Classe del Campionato Italiano di Distanza. La classifica del CID ha visto un netto dominio del Trentino e Alto Adige in quasi tutte le classi, compresa la Promozione. La coppa per Club come sempre è andata a Valbrembo. Il Trofeo/Trofeo Bob Monti (assegnato ogni anno all'autore del singolo volo CID che prende il punteggio più alto in assoluto) è andato a Giorgio Galetto per un volo di oltre 1200 km.

È in corso una discussione a seguito delle dichiarazioni del Presidente ACAO, Antonio Caraffini, che auspica una seria verifica ed eventuale eliminazione dal CID dei voli che contengano infrazioni allo spazio aereo (per lo meno di Classe Alfa, dove il volo a vista è vietato). Le implicazioni sono molte, e già l'OLC è indirizzato su questa strada: in Germania file IGC sono stati scaricati anche dall'ente per l'aviazione civile ed esaminati...

SPAZIO AEREO

La FIVV ha presentato l'avv. Giancarlo Falleti, che ha avuto un incarico di consulenza per le vicende sullo spazio aereo, sia per la sua passione volovelistica, sia per aver risolto a suo tempo una vertenza penale che coinvolgeva alcuni piloti per il sorvolo del Parco del Velino. Il suo intervento ha stimolato un dibattito spontaneo di grande interes-



Gustavo Saurin premiato nel CID classe Standard

se che ha coinvolto vari esperti (soprattutto sulla questione di Perugia e, in generale, sulle procedure e l'effettiva obbligatorietà del NOTAM per le gare). L'AMI ha offerto una consulenza sulle modalità e nomi delle persone da contattare in ENAV, per ottenere un ascolto qualificato. Quest'ultimo aiuto potrebbe rivelarsi determinante, nel portare avanti una nuova strategia rivolta ad ottenere un "lasciapassare" per le gare di volo a vela nel cuore della stagione estiva; il lavoro andrà svol-

to con pazienza, ma con buone presentazioni dai massimi organi internazionali (FAI, EGU e Consiglio dello Sport Militare).

CORSI PER ISTRUTTORI

Roberto Romano ha presentato un'iniziativa che sta portando avanti personalmente a livello di club, invitando tutti a percorrere la stessa strada: esistono dei fondi europei per la formazione e riqualificazione, che possono essere impiegati per fare dei corsi Istruttori a costo zero o convenzionato. La procedura non è semplice, e tutta la rendicontazione va presentata secondo le rigide norme governative (pena la competenza della giustizia penale), ma vale certamente la pena di attingere a queste risorse. (In Spagna, in questi giorni, viene consegnato un biposto DG-1000 acquistato con gli stessi fondi, ad un club che ha organizzato un programma di scambio internazionale e riqualificazione, N.d.R.).

SICUREZZA

Lo scrivente ha presentato il lavoro svolto dalla Commissione Sicurezza e i programmi 2005 (che includono la distribuzione di un CD Rom "antologia di articoli da VAV" quale supporto per corsi di secondo periodo). Poi ha parlato di cultura della sicurezza, di prevenzione degli incidenti, con un invito a non cadere in meccanismi di imitazione di comportamenti ad alto rischio. Il primo obiettivo è combattere la complacency (tendenza alla sottovalutazione del rischio che colpisce soprattutto gli esperti) anche attraverso una maggiore conoscenza tecnica di ogni aspetto dell'aerologia e del pilotaggio. La Commissione Sicurezza Volo è disponibile a ripetere tale lettura anche in alcuni club locali, o può fornire del materiale adeguato.



La FIVV a “Vola sugli Iblei”

Un gruppo di giovani appassionati del volo ha saputo creare con entusiasmo a Ragusa e Comiso, in Sicilia, un evento pieno di spunti interessanti. I rappresentanti di tutte le specialità aeronautiche, attraverso le rispettive federazioni sportive, sono stati invitati a presentare la propria attività davanti ai ragazzi dell'Istituto Tecnico “Besta” di Ragusa, che dall'anno prossimo vedrà partire il corso di Perito Aeronautico. Il compito è toccato allo scrivente, e si è rivelato più facile del previsto: la nostra bella videocassetta ha catturato con splendide immagini di volo e della giovane allieva alle prese con il volo solista, ha attratto subito l'attenzione dei ragazzi, mentre esponevo a voce cos'è il volo a vela, quanto costa, perché è del tutto assente in Sicilia, e alcuni suggerimenti per radicarlo anche



qui. Solo D'Arrigo è pure giunto con il supporto di un video, che invece è indispensabile in queste occasioni.

Si è trattato di una vera festa, organizzata appositamente nello stesso giorno in cui veniva inaugurato dalle maggiori autorità nazionali e regionali il nuovo aeroporto civile di Comiso, realizzato sull'abbandonata base militare americana (e che sembra voglia attrarre in particolare il traffico merci: agricoltura e marmi sono le specialità locali). Così, dopo aver mostrato ai giovani convenuti da varie scuole cittadine le particolarità dell'aviazione sportiva in ogni sfaccettatura (dall'aeromodellismo, all'aerostatica, al volo a vela ecc.), personalità politiche quali onorevoli e presidenti di importanti organi amministrativi tra cui Vito Riggio dell'ENAC, con il famoso pilota di volo libero Angelo D'Arrigo hanno assistito alle

Angelo D'Arrigo legge la rivista Volo a Vela...

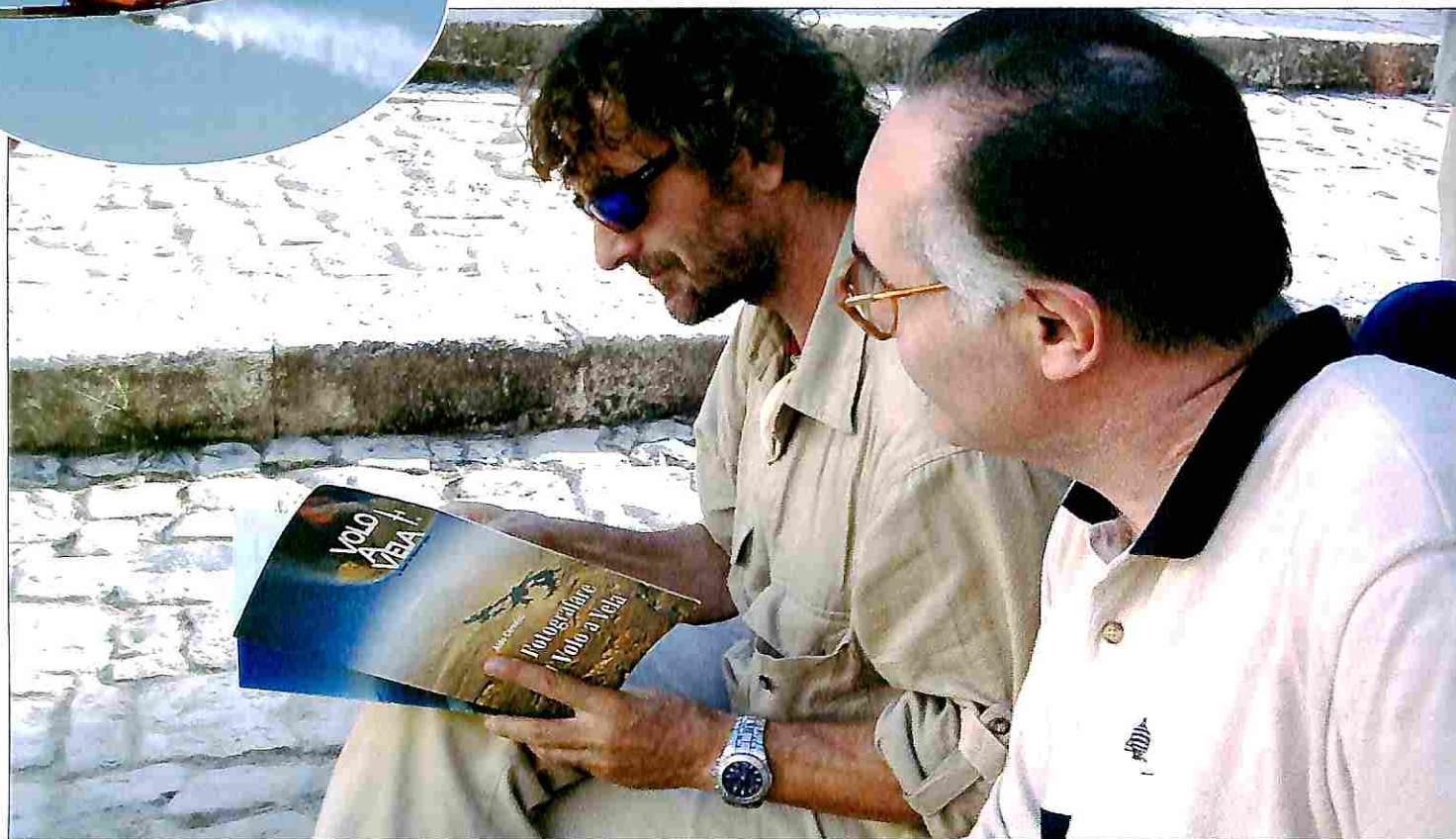



I ragazzi dell'Istituto Besta di Ragusa

evoluzioni dei circa 50 ultraleggeri giunti in visita sulla piccola aviosuperficie "Sorvoliamo Onlus". Molti sono stati portati in volo, e D'Arrigo ha potuto provare in prima persona le forti emozioni di un programma acrobatico eseguito da Pino Cirimele sul nuovo ULM biposto C-26 di costruzione interamente metallica. In seguito, una pattuglia di tre C-26 si è esibita con grande professionalità disegnando belle figure con i fumogeni.

Due giorni di puro divertimento che sono stati molto efficaci anche nel diffondere la cultura aeronautica, dando del volo sportivo un'immagine allegra, positiva e costruttiva. Complimenti agli organizzatori della Sorvoliamo, una piccola ma bella aviosuperficie immersa tra gli ulivi di Comiso, in particolare a Toti Costanzo: hanno saputo portare quello che altrimenti sarebbe stato un semplice raduno, al livello di evento culturale interdisciplinare, pieno di valore politico e di pubbliche relazioni.

Aldo Cernezz

Una replica ULM, biposto, dell'Hurricane inglese, con carrello retrattile: bellissimo!



La pattuglia dei C-26 disegna la bomba e un cuore (Pino Cirimele + un ex pilota di C117 e un ex pilota di F104)



Un momento dell'esibizione degli aeromodelli

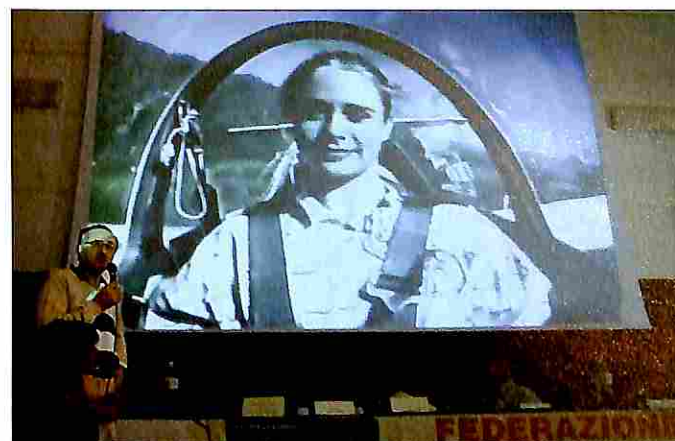

Aldo Cernezz durante la breve presentazione con le immagini del video della FIVV

Riunione delle Federazioni

Bresso, 6 Novembre 2004



Alle ore 14 del 6.11.2004 si sono riuniti nei locali dell'Aero Club Milano i delegati delle FSA. Sono presenti i signori: Pietro Bacchi (FIVL), Andrea Tomasi (FIVV), Rodolfo Galli (CAP), Erich Kustatscher (FIVU), Adolfo Peracchi (FIAM), Donatella Ricci (FITA), Luca Salvadori (FSIVA), Diego Villa (FIPAS), Pietro Filippini (FSIVA), Massimo Semoli (FIAM), Sergio Calabresi (FIVL), Aldo Corinaldi (FIVU), Maurizio Calise (FIPAS), Gianluca Mansani (FIPAS), Sara Sacchet (FIPAS), Giovanni Aimò (FITA), Aldo Cernezzi (FIVV) con funzione di segretario verbalizzatore, Leonardo Briigliadori (FIVV) con funzione di moderatore.

La riunione ha lo scopo di analizzare il nuovo statuto ormai approvato, raccogliere i commenti dei delegati di ogni specialità aeronautica organizzata in federazione nazionale, e trovare una linea di condotta comune, parlando all'AeCI con una sola voce. Appare subito evidente che, attraverso la creazione di un sufficiente numero di nuovi Aero Club locali, federati all'AeCI, e se essi voteranno secondo le indicazioni della rispettiva FSA, ogni perplessità circa la rappresentatività degli Sport Aeronautici verrebbe superata; sul sito www.fsiva.it sono reperibili tutte le informazioni pratiche (modulistica, registrazioni ecc) utili per costituire un nuovo Aero Club senza affrontare costi significativi. Ogni FSA dovrà verificare il numero di nuovi AeC che sia necessario fondare per raggiungere una rappresentatività ottimale in AeCI, dan-

do una base solida alla coalizione delle FSA. Inoltre, sarà centrale il ruolo della Commissione Centrale Sportiva del nuovo AeCI (CCSA), che è un organo indipendente dal Consiglio Federale, composta da 8 rappresentanti di specialità eletti da tutti i rappresentanti di specialità degli AeC locali; va notato che i Rappresentanti di Specialità devono obbligatoriamente essere in possesso di titoli comprovanti una propria attività agonistica, caratteristica questa poco diffusa se non in certe specialità tra cui il Volo a Vela.

Il nuovo statuto prevede che ulteriori modifiche statutarie possano essere deliberate facilmente e rapidamente, è quindi indispensabile essere ben presenti negli organi dell'AeCI fin da subito. Va considerato che è l'attività agonistica a giustificare il finanziamento dell'AeCI da parte del CONI, il quale peraltro pesa anche la raccolta di medaglie in competizioni internazionali; lo sport è quindi fondamentale per l'AeCI.

Vari delegati esprimono il timore che le FSA entrino in crisi; per alcune specialità con piccolissimo numero di praticanti già la sola creazione di una struttura organizzativa federale può apparire difficoltosa.

I convenuti concludono sottoscrivendo una mozione che dà mandato a Leonardo Briigliadori di richiedere al Commissario Leoni che venga convocata una riunione tra le FSA e l'AeCI, allo scopo di esporre le istanze delle FSA e ricevere indicazioni dall'AeCI circa i percorsi istituzionali, le norme transitorie, le quote e le eventuali facilitazioni per le FSA con minore numero di affiliati.



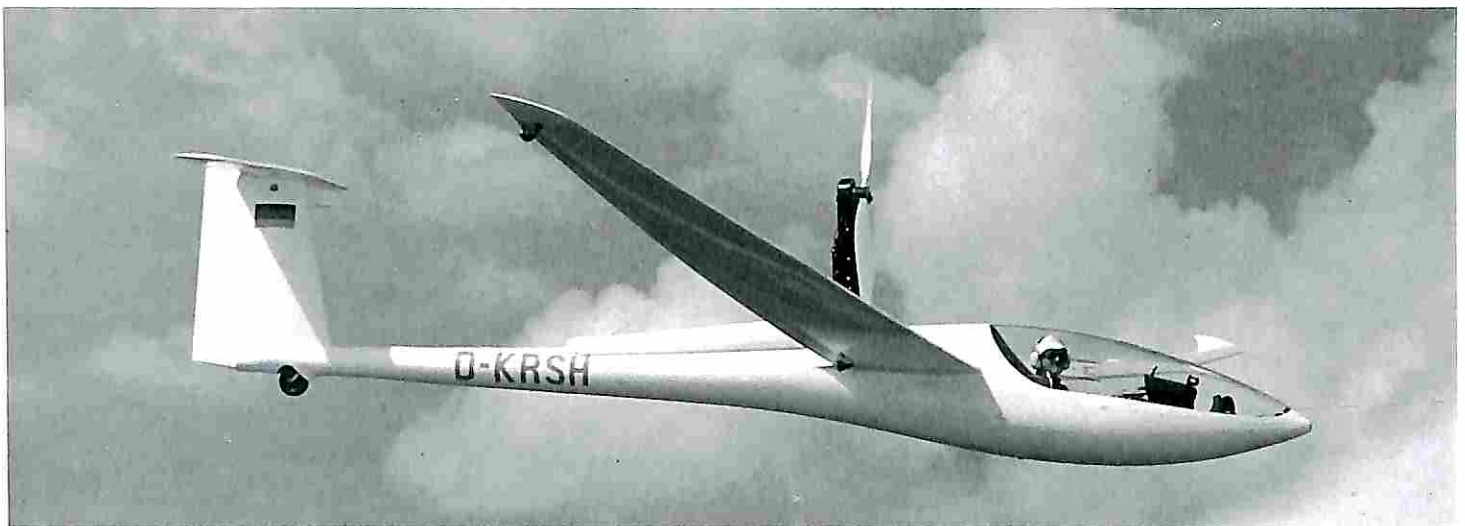

DG Flugzeugbau GmbH Im Schollengarten 20
Postfach 4120
Phone 07257/890 Switch board and management
8910 Aircraft sales - 8960 Service
Fax 07257/8922

D - 76646 Bruchsal Untergrombach - Germany
D - 76625 Bruchsal - Germany

DG 505MB nuovo biposto a decollo autonomo, motore "Solo 2625" da 64HP, in fusoliera

DG 800S super 15 m. corsa, ultima generazione, prolunghe a 18 m. e winglets

DG 800B il nostro "top model": il primo decollo autonomo della classe 18 metri, con fortissima motorizzazione

GLASFASER ITALIANA s.p.a. • 24030 VALBREMBO (BG) - Tel. 035/528011 - Fax 035/528310



Tutti i piloti di Volo a Vela sanno cosa vuol dire **AVERE I PIEDI GELATI** ma cosa ne è del resto del corpo...

Pile
€ 180,00



3,7Ah



3,0Ah

Pantaloni
€ 149,00



Calze
€ 89,00



1,4Ah



Guanti
€ 79,00



1,0Ah

2 ANNI DI GARANZIA

Spesso le tradizionali solette riscaldate non bastano.
Nella stagione fredda non ci sono molte alternative:

X-FLY PILOT SHOP neutralizza definitivamente il freddo.

Una straordinaria linea di abbigliamento riscaldato [calze, guanti, gilet, pantaloni, pile] con un sistema modulare che permette di utilizzare tutti i capi singolarmente o combinati tra di loro.

Con questa formula il produttore italiano **KLAN** è diventato unico leader europeo in ambito motociclistico e recentemente ha realizzato **in esclusiva** una linea di indumenti riscaldati specifica per il Volo a Vela.

Sto
€ 99,00



2,7Ah

Prezzi iva compresa
Batterie e spedizione escluse

Distributore esclusivo per la linea volo **X-FLY**
Tel. 02 39228.1 • info@x-fly.net

GIUNTI IDRODINAMICI K - TRANSFLUID

A riempimento fisso
Per motori elettrici ed endotermici.
Con puleggia o in linea.
Con o senza camera di ritardo
Potenze fino a 2300 kW.



GIUNTI IDRODINAMICI KX - TRANSFLUID

Potenze fino a 1000 kW.

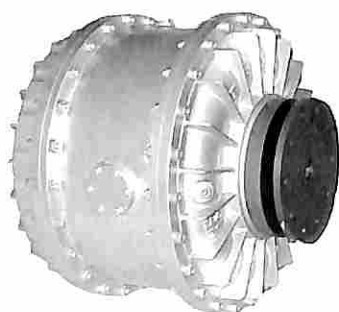

PRESE DI FORZA CON GIUNTO IDRODINAMICO KFBD - TRANSFLUID

A riempimento fisso
potenza trasmissibile fino a 500 kW.



GIUNTI IDRODINAMICI SKF - TRANSFLUID

A riempimento costante per motori
endotermici.
Montaggio diretto su volani predisposti.

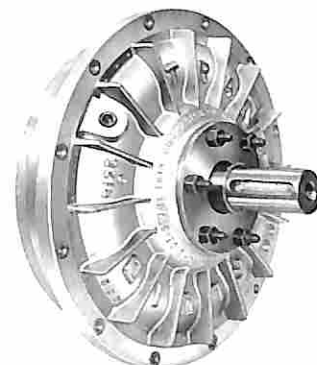

GIUNTI IDRODINAMICI KSL - TRANSFLUID

A riempimento variabile per
variazione di velocità
con regolazione elettronica.
Potenze fino a 3300 kW.

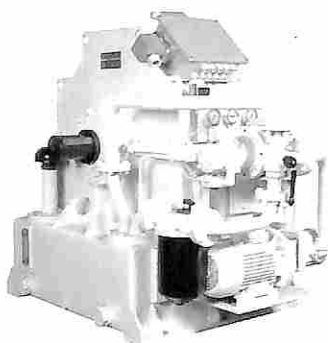

GIUNTI IDRODINAMICI KPTB - TRANSFLUID (per motori elettrici)

A riempimento variabile per
avviamento graduale e
variazione di velocità
Potenze fino a 1700 kW.

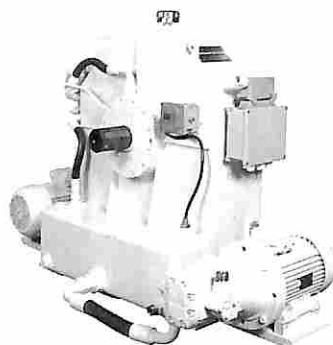

GIUNTI IDRODINAMICI KPTO - TRANSFLUID (per motori endotermici)

A riempimento variabile per
avviamento graduale
Potenze fino a 1700 kW.

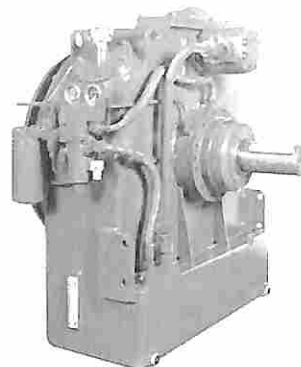

FRENI A DISCO E A CEPPI

Per coppie fino a 19000 Nm.

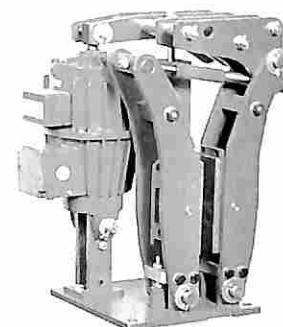

GIUNTI ELASTICI STEELFLEX - FALK

Interamente metallici.
Oltre a compensare gli errori di
allineamento assorbono anche
urti e vibrazioni.
Per coppie fino a 900000 Nm.

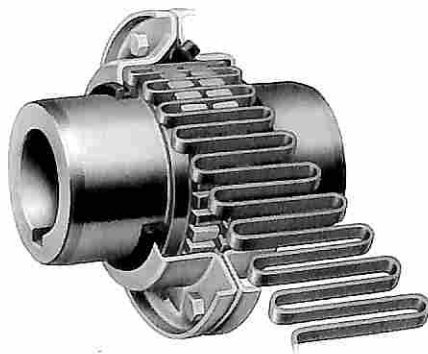

GIUNTI ELASTICI MULTICROSS - REICH

Per coppie fino a 54000 Nm.



GIUNTI ELASTICI RILLO - REICH

Per coppie fino a 14500 Nm



GIUNTI OSCILLANTI A DENTI

Per coppie fino a 5000000 Nm.



PRESE DI FORZA A COMANDO IDRAULICO HF - TRANSFLUID

Potenze fino a 800 kW.



FRIZIONI A COMANDO PNEUMATICO TPO TRANSFLUID

Con uno, due, tre dischi.
Per coppie fino a 11500 Nm.

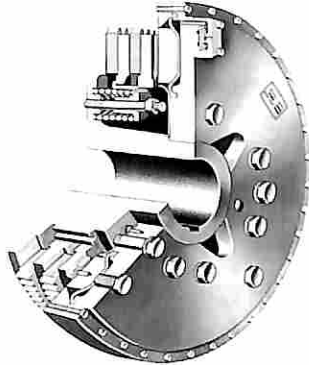

FRIZIONI A COMANDO IDRAULICO SH/SHC - TRANSFLUID

Inserzione sotto carico.
Per coppie da 120 a 2500 Nm.



FRENI DI SICUREZZA AD APERTURA IDRAULICA SL - TRANSFLUID

Per coppie fino a 9000 Nm.

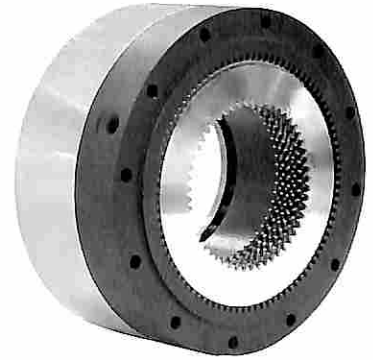

TRASMISSIONI IDRODINAMICHE TRANSFLUID

Con convertitore di coppia.
Inversione a comando idraulico con cambio a una o più marce.
Azionamento manuale o elettrico.
Per potenze fino a 75 kW.

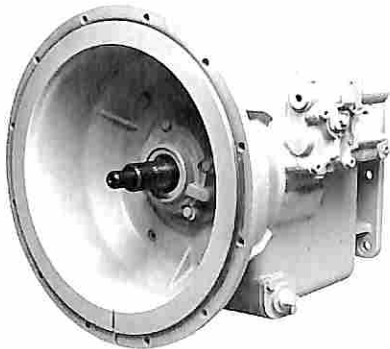

ACCOPIATORE MULTIPLO MPD - TRANSFLUID

Potenze fino a 1100 kW.

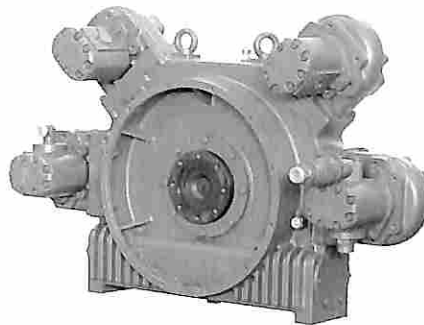

ACCOPIATORI ELASTICI RBD - TRANSFLUID

Per l'accoppiamento di motori endotermici a pompe, compressori, generatori.
Per coppie fino a 16000 Nm.

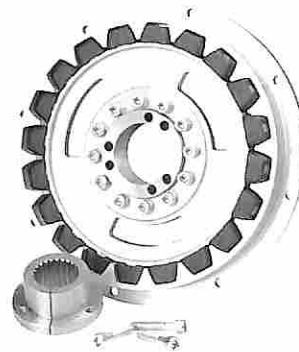

GIUNTI ELASTICI PER CARDANO VSK-REICH

Per coppie fino a 16000 Nm.

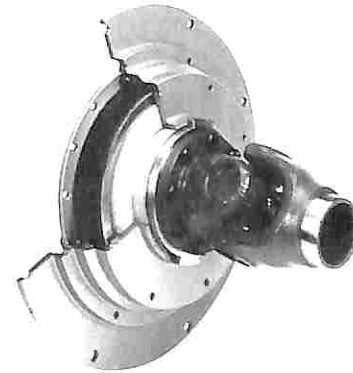

GIUNTI ELASTICI AC-REICH

Per coppie fino a 40000 Nm.

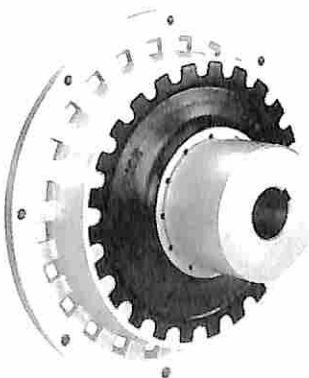

LIMITATORI DI COPPIA A COMANDO PNEUMATICO NEXEN

Per coppie fino a 3600 Nm.

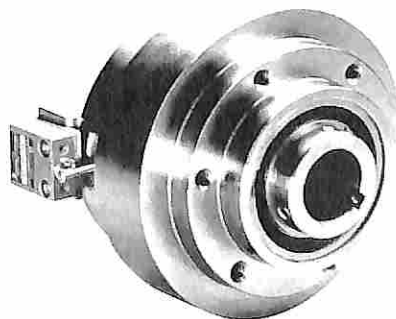

FRIZIONI E FRENI A COMANDO PNEUMATICO NEXEN

Per coppie fino a 34000 Nm (a dischi).
Per coppie fino a 37000 Nm (a denti).



COLLETTORI ROTANTI FILTON

Per acqua, vapore, aria, olio, liquidi refrigeranti e olio diatermico.

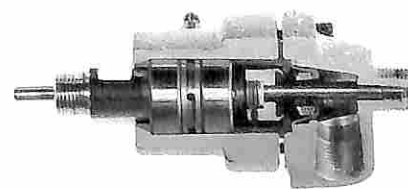

Discus 2C 15/18 metri

Cresce il successo degli Standard "maggiorati"



Tilo Holighaus ha portato in tournée per l'Europa il nuovo nato di casa Schempp-Hirth. Una tappa di due giorni sull'aeroporto di Alzate Brianza ha permesso a tanti piloti di provarlo, traendone un'ottima impressione per quanto riguarda la gradevolezza di pilotaggio e la qualità generale.

Il Discus 2C è nato bene fin da subito, senza richiedere modifiche a seguito dei primi voli di collaudo. La linea estetica, sempre molto apprezzata da tutti per l'equilibrata eleganza, lo rende quasi indistinguibile dal Ventus 2Cx, che in più ha i flap. Sono presenti tutti i caratteri familiari tipici della Schempp-Hirth: l'ala con il bordo d'attacco rastremato, il diedro alare marcato con due piegature verso l'alto, la capottina con apertura laterale e l'alettone che sul terminale esterno può agire solo verso l'alto grazie a un semplice sistema di connessione migliorando la coordinazione (meno imbardata inversa nonostante la notevole apertura).

La versione C si differenzia dalla A e B per la fusoliera più lunga e l'abitacolo confortevolissimo (è questo, insieme col Ventus 2C, l'aliante più adatto a piloti di statura molto elevata fino a ben oltre 2 metri). Il produttore afferma di

aver apportato miglioramenti alla capacità del guscio di assorbire eventuali impatti, secondo le risultanze di recenti ricerche. L'ala è stata rivista nell'impostazione, rispetto alle versioni di 15 metri, accorciando la sezione centrale per realizzare due terminali ottimizzati sia per volare in 15 metri sia in 18 metri.

Il profilo e la geometria dell'ala portano la firma di Karl-Heinz Horstmann, mentre la winglet è stata disegnata dal maggior esperto del momento, il Prof. Mark Maughmer. La casa vanta un eccellente comportamento allo stallo con vantaggio per la manovrabilità anche a bassissime velocità in termica (relativamente al carico alare).

Con 200 kg di capacità dei serbatoi integrali per la zavorra d'acqua, il carico alare può variare (con un pilota leggero, 70 kg di peso in abitacolo) da un minimo di 31 a un massimo di 50 kg/m² in 18 metri, o da 33 a 52 kg/m² in configurazione da 15 metri.

Montaggio e smontaggio avvengono con la massima rapidità, senza dover maneggiare parti dal peso eccessivo. Le prolunghie possono essere installate da una persona sola senza problemi. Il siste-

ma di zavorra con tappo di riempimento sul dorso dell'ala è senza dubbio il più pratico, come su tutti gli Schempp-Hirth da venti anni a questa parte: le perdite di tempo e la fatica sono ridotte al minimo.

Sarà presto disponibile, com'era facile attendersi visto il successo di mercato di questa motorizzazione, una versione "Turbo", cioè incapace di decollo autonomo, con l'installazione del ben noto e collaudato sistema basato su un motore Solo bicilindrico a due tempi ed elica ripiegabile: l'avviamento si effettua in volo grazie al vento relativo, azionando la leva del decompressore (detto impropriamente "alzavalvola"). L'aggravio di peso è stimato in circa 45 kg.

La mancanza dei flap, rispetto al Ventus 2Cx, si traduce in un prezzo leggermente più basso (circa 5000 Euro in meno), in una capacità di salita inferiore che si può notare al massimo carico alare, in una peggiore performance alle velocità molto elevate. Tali svantaggi vengono espressi dal fattore di handicap pari a 1,14, contro l'1,20 assegnato al fratello maggiore; una tale differenza si tra-





duce di fatto in un vantaggio, per condizioni meteo normali, in competizioni dove sia applicato l'handicap. È questo uno dei motivi del successo (di mercato e di punteggi) dei "non flappati" all'interno della Classe 18 metri, e in tutte le gare multiclasse. Penso si possa dire che, in generale, un flappato ha migliore rapporto prestazioni/prezzo, mentre un aliante privo di flap vince il confronto in termini di rapporto "punteggio conseguito/prezzo".



Giorgio Galetto,
campione
del mondo
Classe 15 m
nel 1999,
sorregge l'ala
del nuovo
Discus 2C

Scheda tecnica

Apertura alare	18 m	15 m
Superficie	11,36 m ²	10,16 m ²
Allungamento	28,5	22,2
Lunghezza fusoliera	6,81 m	6,81 m
Peso a vuoto (circa)	278 kg	266 kg
Peso max al decollo	565 kg	525 kg
Carico alare	31-50 / kg/m ²	33-52 kg/m ²
Portata di zavorra	ca. 200 kg	ca. 200 kg
VNE	280 km/h	280 km/h
Velocità di manovra	190 km/h	190 km/h
Efficienza max	Non dichiarata	Non dichiarata

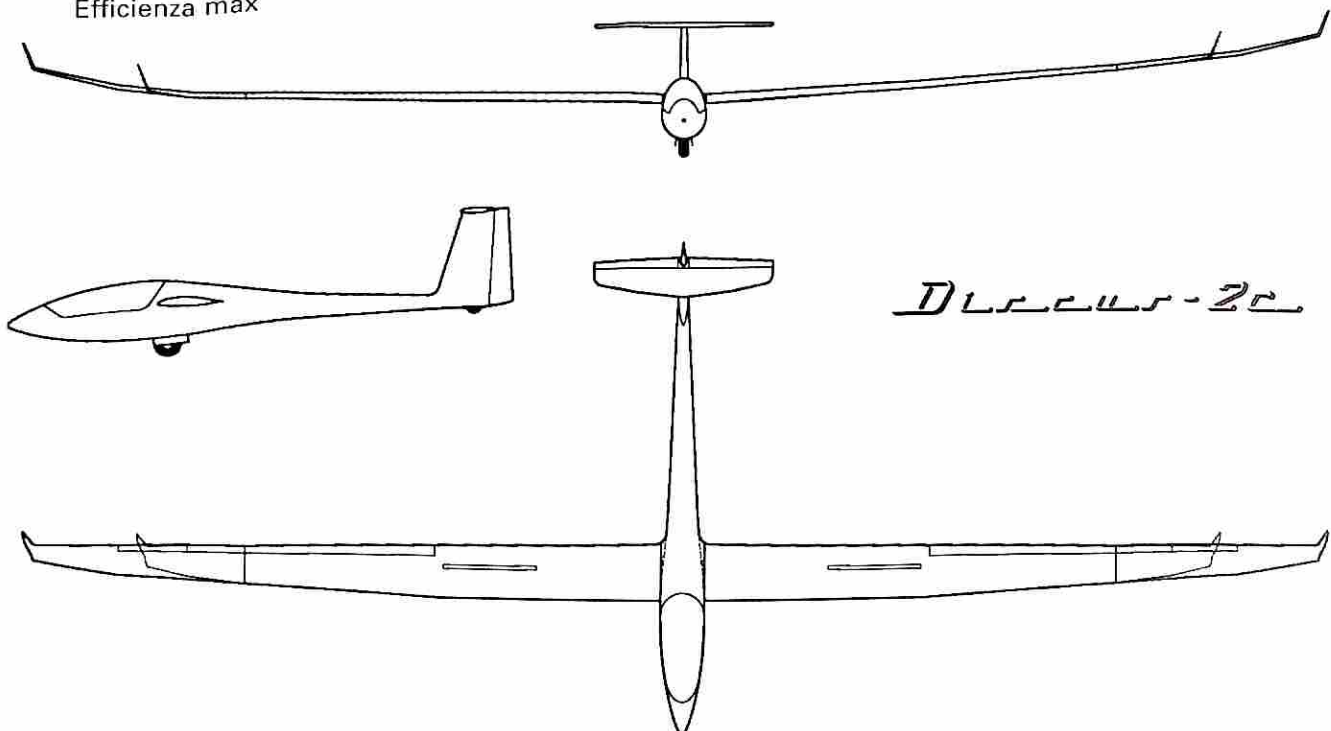

Glasfaser Italiana s.p.a.

ALIANTI	:	SCHEMP HIRT	Discus cs, Discus 2, Ventus 2, 2ct, 2cM Nimbus 4, 4D, 4DT, 4DM, Duo Discus
		SCHNEIDER	LS4-b, LS8, LS6c, LS6-18, LS-10
		GLASER DIRKS	DG 800S, DG 800A e B, DG505, DG505M
		GROB	Twin "Accro"
MOTOALIANTI	:	GROB	G 109 B
STRUMENTI PNEUMATICI	:	WINTER E BOHLI	
VARIOMETRI ELETTRICI	:	ILEC SC7:	vario + acustico
		ILEC SB8:	vario + acustico + sollfahrt
		GPS-ASR:	calcolatore di planata e interfaccia GPS
		ILEC SN 10:	Flight Computer
GPS FLIGHT INFORMATION CENTER :		FILSER LX 5000	Calcolatore di planata con GPS integrato - Vario, Sollfahrt - Audio - Presentazione grafica dei dati di Volo. Logger * * * Moving Map Database circa 5000 aeroporti, 600 piloni e 100 temi. Calcolo del vento: intensità e direzione.
		ZANDER COMPUTERS	
FLIGHT DOCUMENTATION SYSTEM :		VOLKSLOGGER	
		FILSER LX 20	
APPARATI RADIO	:	BECKER AR 4201	
		FILSER ATR 720	
BAROGRAFI	:	WINTER	
IMPIANTI OSSIGENO	:	Mountain High EDS-D1	a domanda. Leggero, poco ingombrante, economico.
RIMORCHI	:	ANSCHAU "KOMET"	la qualità al prezzo più basso!
VARIE	:		- dispositivo silenziatore per Stinson L5 "235" e per Robin DR 400 "180" R - dispositivo di avvolgimento e taglio del cavo sistema Tost, per Robin DR400 "180" R e Stinson L5

manutenzione e riparazione di tutti i tipi di aliante e motoaliante e vari modelli di velivoli a motore
ramp test radio e avionica - controllo al banco di strumenti pneumatici e giroscopici
calibrazione e certificazione barografi

da oltre 30 anni al servizio del volo a vela

24030 VALBREMBO (BG) - Via delle Ghiaie, 3 - Tel. 035.528011 - Fax 035.528310

e-mail: glasfase@mediacom.it

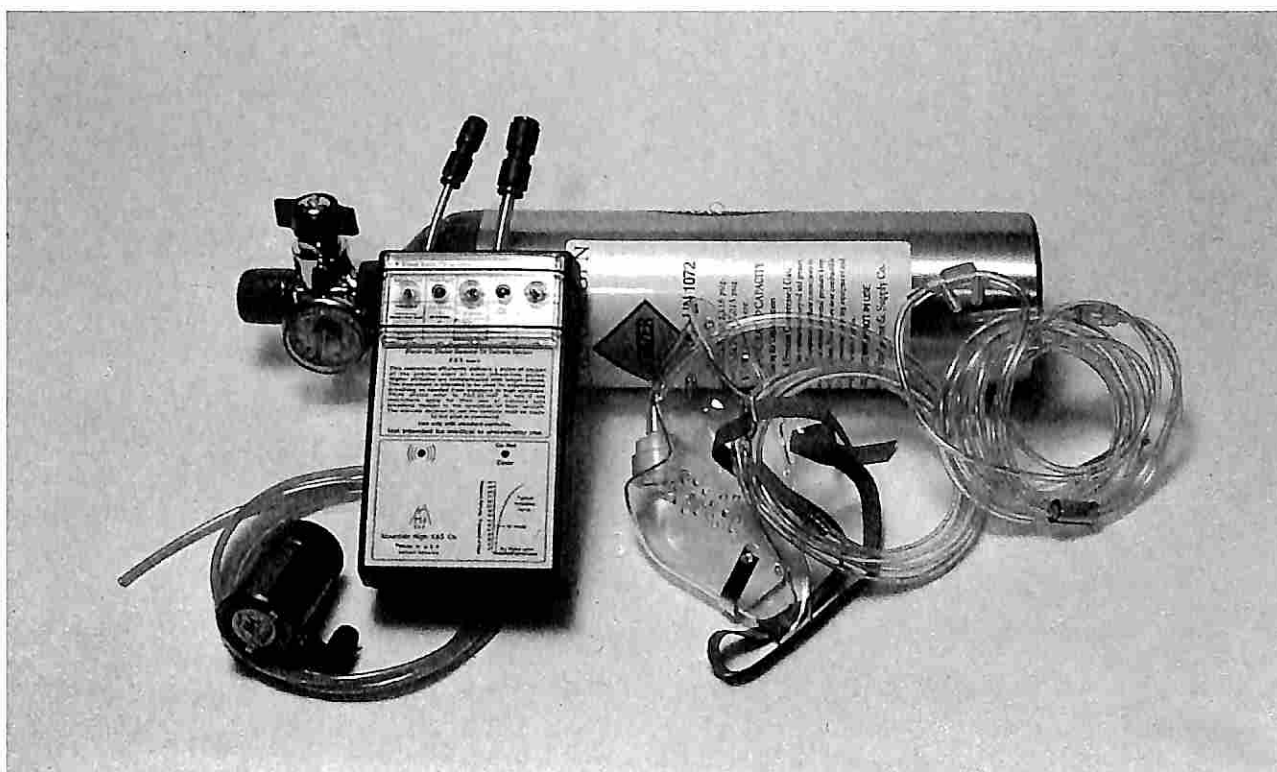

IMPIANTO OSSIGENO A DOMANDA EDS-180

- Grande autonomia con basso peso e piccolo ingombro
- Economico
- Affidabile
- Lungamente provato da molti piloti nei più impegnativi voli in onda

Fornito standard con bombola da 180 litri per un'autonomia di 6-8 ore a 18.000 piedi

Disponibili altre bombole e impianti per biposto

Rappresentato da:

Glasfaser Italiana S.p.A.

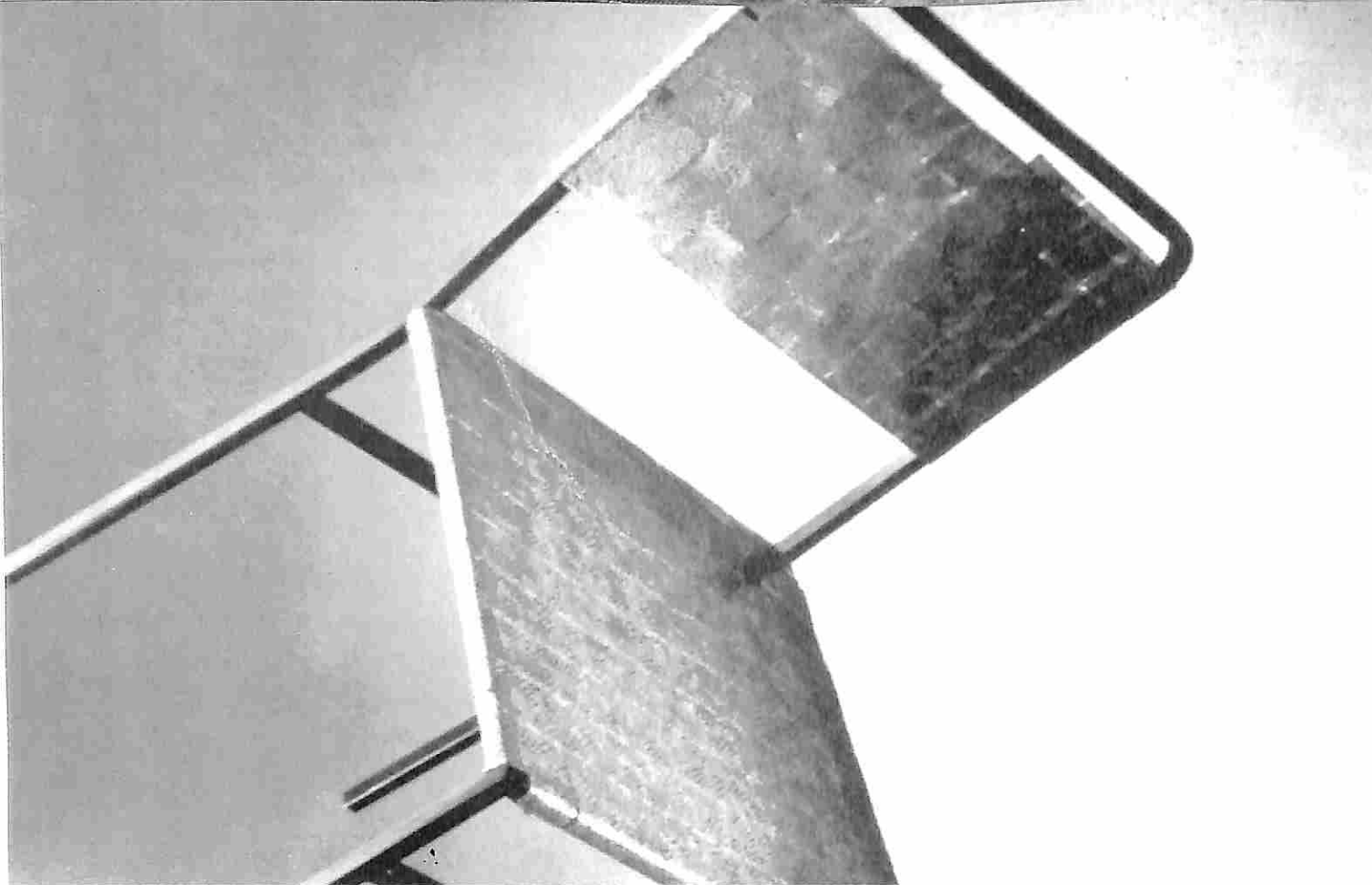

SICOBLOC

SICOBLOC è un semilavorato in PVC o in resina SURLYN, caratterizzato da colori perlacei, iridescenti e da una sorprendente profondità di disegno. Questi effetti cromatici sono il risultato di una colorazione in massa, nonché di processi di fabbricazione esclusivi.

La cangiante tridimensionalità che si evidenzia nei fogli SICOBLOC è davvero magica! Persino in un foglio dallo spessore di 0,2 millimetri è possibile ammirare l'effetto "profondità" che rende unico SICOBLOC.

SICOBLOC è disponibile in fogli flessibili, rigidi, telati in diversi spessori e in una affascinante gamma di decori, colori ed effetti. SICOBLOC è facilmente lavorabile e trova impiego in moltissimi settori merceologici.

MAZZUCHELLI 1849 S.p.A.

Fondata nel 1849 MAZZUCHELLI è leader mondiale nella produzione di lastre e semilavorati plastici come la celluloido e l'acetato di cellulosa. Grazie a processi esclusivi che fondono l'antica cultura artigianale con la più sofisticata tecnologia, MAZZUCHELLI 1849 è in grado di offrire semilavorati dai colori, decori ed effetti inimitabili.

SICOBLOC

1849 mazzucchelli

Via S. e P. Mazzucchelli, 7 - 21043 Castiglione Olona (Varese) Italy
Tel. (0331) 82.61.11 - Fax (0331)82.62.13 - Telex 330609 SICI

Annuario Generale Volo a Vela 2004 - Indice

Contenuto pag.

CAMPIONATO DI DISTANZA 2004

Albo d'oro	II
Classifiche	
Classe Apertura 15 metri	III, IV
Classe Libera	V, VI
Classe Club	VI
Promozione	VII-IX
Tabelle riepilogative per:	
Aeroclub partecipanti	XI-XIII
Piloti partecipanti	XIV-XV
Mese di effettuazione voli	IX
Aeroporti di partenza	IX
Voli per Classe	X
Lunghezza percorsa in km volati	X
Alianti impiegati	X
Voli relativi ai temi ammessi	X
Riepilogo Campionato di Distanza	IV

GARE DI VELOCITÀ 2004

Campionati Italiani

Albo d'Oro	XV
Classe Standard	XVI
Classe 15 metri	XVI
Classe 18 metri	XVII
Classe Libera	XVII
Classe Promozione	XVII

Coppa Internazionale del Mediterraneo

Albo d'Oro	XVIII
Standard Class	XIX
15 metres Class	XIX
18 metres Class	XIX
Open Class	XIX

Gare Nazionali

Trofeo Città di Torino	XX
Trofeo Città di Novi 2004	XX
Coppa Città di Ferrara Classe Unica	XXI
Coppa Città di Ferrara Classe Club	XXI
Coppa Città di Ferrara Categoria Promozione	XXI
Coppa Città di Ferrara Categoria Biposti	XXI
Coppa del Velino	XXII
Coppa Città di Rieti	XXII
Campionato Mondiale Militare	XXII

Partecipazione di Piloti italiani a gare e campionati esteri	XXIII-XXVIII
Riepilogo gare di Velocità	XXVIII
Elenco Piloti Nazionali di Volo a Vela 2004 (agg. al 1/10/2004)	XXIX-XXXII
Tabella Posizioni Graduatoria Nazionale (agg. al 1/10/2004)	XXIX-XXXII

Campionato Italiano di distanza - Albo d'Oro

anno	classe	cl	Pilota	Aeroclub	punti				
1988	Monoposti	1°	Gosner Thomas	AeC Bolzano	2564				
		2°	Pronzani Attilio	A.V.A.L. Varese	2024				
		3°	Mical Ronato	S.V.A.	1921				
		4°	Musso Renato	A.V.A. Valterbo	1404				
		5°	Pronzani Attilio	A.V.A. Varese	807				
		6°	Schizzeri Sergio	A.V.M. Milano	596				
		7°	Manzoni Roberto	A.V.A. Varese	1336				
		1989	Monoposti	1°	Bortolini Luigi	A.V.M. Milano	2372		
				2°	Avanzini Luciano	A.V.M. Varese	2270		
				3°	Schiavoni Stefano	A.V.M. Varese	2147		
				4°	Pronzani Attilio	A.V.A. Varese	1708		
				5°	Monti Roberto	A.V.A. Varese	1623		
				6°	Musini Renato	A.V.A. Valterbo	1601		
				7°	Vergani Walter	A.V.A. Varese	1704		
				8°	Stefanini Sergio	A.V.A. Varese	1454		
9°	Manzoni Roberto			A.V.A. Varese	1046				
1990	Alianti			1°	Gosner Thomas	AeC Bolzano	3190		
				2°	Pronzani Attilio	A.V.A.L. Varese	2805		
				3°	Avanzini Luciano	A.V.A. Varese	2572		
				4°	Pronzani Attilio	A.V.A. Varese	1891		
				5°	Carlini Antonio	A.V.A. Varese	1462		
				6°	Schiavoni Sergio	A.V.A. Varese	960		
		1991	Alianti	1°	Galetto Giorgio	AeC Bolzano	3089		
				2°	Gosner Thomas	AeC Bolzano	3089		
				3°	Ghili Angelo	A.V.A. Valterbo	2682		
				4°	Pronzani Attilio	A.V.A. Varese	2682		
				5°	Schiavoni Giovanni	A.V.A. Varese	1909		
				6°	Manzoni Roberto	A.V.A. Varese	1182		
				1992	Standard	1°	Parsi Giorgio	AeC Trento	2631
						2°	Ghili Angelo	A.V.A. Valterbo	2434
						3°	Schiavoni Sergio	A.V.A. Varese	2045
4°	Galetto Giorgio					AeC Bolzano	3241		
5°	Gosner Thomas					AeC Bolzano	3103		
6°	Fardina Guido					AeC Rieti	1816		
7°	Monti Roberto					A.V.A. Varese	1625		
8°	Bigliadori					A.V.A. Varese	1590		
9°	Colombo Aldo					AeC Rieti	1541		
10°	Urban Luca	AeC Rieti	2193						
11°	Paolino Ugo	AeC V.V. Mugello	2157						
12°	Meyer Luciano	A.V.A. Valterbo	1982						
13°	Manzoni Roberto	A.V.A. Varese	1566						
14°	Pronzani Attilio	A.V.A. Varese	1566						
15°	Fantana Luciano	A.V.A. Valterbo	1552						
1993	Standard	1°	Avanzini Luciano	A.V.A. Varese	3406				
		2°	Ghili Angelo	A.V.A. Valterbo	3249				
		3°	Pegoli Nino	AeC Valle Aosta	3046				
		4°	Urban Luca	Aeromuti Militare	3286				
		5°	Gosner Thomas	AeC Bolzano	3284				
		6°	Galetto Giorgio	AeC Bolzano	3145				
		7°	Paolino Ugo	AeC V.V. Mugello	3142				
		8°	Monti Roberto	AeC V.V. Mugello	2883				
		9°	Cox Fabrizio	AeC Rieti	2336				
		10°	Squaricchio	Aerovialetta Torino	2272				
		11°	Casamanali Alberto	A.V.A. Valterbo	2272				
		12°	Meyer Luciano	A.V.A. Valterbo	1993				
		13°	Cattaneo Mario	AeC Rieti	2166				
		14°	Servilio Sergio	AeC Rieti	2151				
		15°	Bignardi	A.V.A. Varese	1881				
1994	Standard	1°	Castro Roberto	A.V.A. Varese	1938				
		2°	Chesi Emilio	A.V.A. Varese	1938				
		3°	Lasido Edoardo	A.V.A. Valterbo	1919				
		4°	Ghili Angelo	A.V.A. Valterbo	2850				
		5°	Avanzini Luciano	A.V.A.L. Varese	2833				
		6°	Casamanali Alberto	A.V.A. Valterbo	2429				
		7°	Galetto Giorgio	AeC Bolzano	2492				
		8°	Gosner Thomas	AeC Bolzano	3551				
		9°	Palmer Christian	AeC Bolzano	2426				
		10°	Urban Luca	AeC Bolzano	2457				
		11°	Urban Luca	AeC Bolzano	2356				
		12°	Bigliadori Riccardo	A.V.A. Varese	2350				
		13°	Schiavoni Sergio	AeC Bolzano	1996				
		14°	Capina Mario	A.V.A. Valterbo	1944				
		15°	Meyer Luciano	A.V.A. Valterbo	1884				
1995	Standard	1°	Manzoni Roberto	A.V.A. Varese	2158				
		2°	Servilio Sergio	AeC Viterbo	2074				
		3°	Cox Fabrizio	AeC Viterbo	1887				
		4°	Monti Roberto	AeC V.V. Mugello	2157				
		5°	Colombo Massimo	A.V.A. Valterbo	2143				
		6°	Cazzoli Guglielmo	AeC Bolzano	1929				
		7°	Cazzoli Guglielmo	A.V.A. Varese	3543				
		8°	Avanzini Luciano	A.V.A. Varese	3543				
		9°	Costa Corrado	A.V.A. Varese	3386				
		10°	Ghili Angelo	A.V.A. Valterbo	2993				
		11°	Galetto Giorgio	AeC Bolzano	2826				
		12°	Palmer Christian	AeC Bolzano	2333				
		13°	Isel Roberto	AeC Bolzano	2320				
		1996	Standard	1°	Manzoni Roberto	A.V.A.L. Varese	2434		
				2°	Manica Umberto	A.V.A.L. Varese	2364		
3°	Monti Roberto			A.V.A.L. Varese	2133				
4°	Pavesi Ugo			A.V.A. Varese	2133				
5°	Tschager Georg			AeC Bolzano	2230				
6°	Paolino Ugo			AeC Rieti	2080				
7°	Canon Stefano			A.V.A. Valterbo	1662				
8°	Manzoni Roberto			A.V.A. Varese	1968				
9°	Brambilla Lorenzo			A.V.A.L. Varese	1882				
10°	Fantana Luciano			AeC Rimini	1802				
11°	Fantana Francesco			A.V.A.L. Varese	2275				
12°	Pigni Aldo			A.V.A. Varese	2077				
13°	Romano Roberto			A.V.A. Valterbo	2047				
14°	Finochiaro Filippo			AeC Varese	1955				
15°	Avanzini Luciano			A.V.A.L. Varese	3332				
1997	Standard	1°	Ghili Angelo	A.V.A. Varese	2933				
		2°	Costa Corrado	A.V.A. Varese	2878				
		3°	Galetto Giorgio	AeC Bolzano	3374				
		4°	Palmer Christian	AeC Bolzano	2916				
		5°	Pini Vittorio	AeC Parma	2715				
		6°	Monti Roberto	A.V.A.L. Varese	2589				
		7°	Manica Umberto	A.V.A.L. Varese	2101				
		8°	Monti Roberto	A.V.A.L. Varese	2292				
		9°	Pavesi Ugo	A.V.A.L. Varese	2267				
		10°	Schiavoni M.	A.V.A. Varese	2282				
		11°	Casamanali Alberto	A.V.A. Valterbo	2181				
		12°	Meyer Luciano	A.V.A. Valterbo	2059				
		13°	Manzoni Roberto	A.V.A.L. Varese	2382				
		14°	Brambilla Lorenzo	AeC Trento	2300				
		15°	Gardani Ferruccio	AeC V. Mugello	2241				
1998	Standard	1°	Fantana Francesco	A.V.A. Valterbo	2474				
		2°	Della Santa Maria	A.V.A.L. Varese	2351				
		3°	Ferrero Andrea	A.V.A.L. Varese	2351				
		4°	Ballarini Giorgio	A.V.A.L. Varese	2286				
		5°	Avanzini Luciano	A.V.A.L. Varese	4039				
		6°	Ghili Angelo	A.V.A. Valterbo	2924				
		7°	Paris Giorgio	AeC Peralpi	2687				
		8°	Galetto Giorgio	AeC Bolzano	4035				
		9°	Gosner Thomas	AeC Bolzano	4035				
		10°	Ghizzoni Stefano	A.V. Varese	3988				
		11°	Monti Roberto	A.V.A.L. Varese	3422				
		12°	Manica Umberto	A.V.A. Varese	2456				
		13°	Musso Renato	A.V.A. Valterbo	2323				
		14°	Bravi Francesco	AeC Parma	2257				
		15°	Pini Vittorio	AeC Toscano	2175				
1999	Standard	1°	Paolino Ugo	A.V.A. Valterbo	2099				
		2°	Canon Stefano	A.V.A. Valterbo	2025				
		3°	Cox Fabrizio	AeC Viterbo	2366				
		4°	Reginaldi Roberto	AeC Rieti	2171				
		5°	Reginaldi Roberto	A.V.A.L. Varese	2095				
		6°	Serrano Daniele	AeC Bolzano	3012				
		7°	Gosner Ernst	A.V.A. Valterbo	2183				
		8°	Gregis Ferdinando	A.V.A. Valterbo	2099				
		9°	Fiala Giuliano	AeC Foligno	2009				
		10°	Ghili Angelo	A.V.A. Valterbo	3055				
		11°	Pronzani Marco	AeC Valsolda	2739				
		12°	Piazza Stefano	A.V.A. Valterbo	2387				
		13°	Galetto Giorgio	AeC Bolzano	3505				
		14°	Fonana Guido	A.V.A. Varese	2555				
		15°	Erba Giorgio	AeC Iaquila	1890				
2000	15 metri	1°	Gosner Ernst	AeC Bolzano	3040				
		2°	Urban Luca	Aeronautica Milit.	2785				
		3°	Longhi Marcello	A.V.A. Valterbo	2503				
		4°	Ridolfi Riccardo	A.V.A. Varese	2274				
		5°	Pini Vittorio	AeC Parma	2555				
		6°	Isel Roberto	AeC Bolzano	2204				
		7°	Schiavoni Sergio	AeC Bolzano	2171				
		8°	Schiavoni Sergio	AeC Foligno	2180				
		9°	Rancocchia F.	AeC Foligno	2180				
		10°	Volpi Diego	AeC Foligno	1793				
		11°	Dell'era Eugenio	A.V.A. Valterbo	1943				
		12°	Capolineri Sergio	A.V.A. Valterbo	1752				
		13°	Frigoglio Luca	A.V.A. Valterbo	1752				
		14°	Avanzini Luciano	A.C.A.O. Varese	3671				
		15°	Costa Corrado	A.C.A.O. Varese	3534				
2001	15 metri	1°	Galetto Giorgio	A.V.A. Valterbo	3308				
		2°	Isel Roberto	AeC Bolzano	3540				
		3°	Palmer Christian	AeC Bolzano	2827				
		4°	Isel Roberto	AeC Bolzano	2633				
		5°	Paolino Ugo	AeC Toscano	3300				
		6°	Pavesi Ugo	A.C.A.O. Varese	3200				
		7°	Bigliadori Leon	A.V. Varese	3000				
		8°	Pini Vittorio	AeC Parma	3000				
		9°	Frigioni Luca	A.V.A. Valterbo	3000				
		10°	Antonelli Mario	AeC Rieti	3000				
		11°	Piludu Ferruccio	AeC Rieti	3000				
		12°	Slagi Folco	AeC Iaquila	3000				
		13°	Volpi Diego	AeC Foligno	3000				
		14°	Faes Francis F.	A.V.A. Valterbo	3000				
		15°	Botto Massimo	AeC Savona	3000				
2002	15 metri	1°	Tamborini Franc	A.C.A.O. Varese	3000				
		2°	Galetto Giorgio	AeC Bolzano	3000				
		3°	Pronzani Marco	AeC Valsolda	3000				
		4°	Bigliadori Leon	A.V. Varese	3000				
		5°	Paolino Ugo	AeC Toscano	3000				
		6°	Urban Luca	A.C.A.O. Varese	3000				
		7°	Reginaldi Roberto	A.V. Varese	3000				
		8°	Bugheroni Marco	A.C.A.O. Varese	3000				
		9°	Antonelli Mario	AeC Rieti	3000				
		10°	Cernezzi Aldo	A.C.A.O. Varese	3000				
		11°	Sironi Alberto	A.C.A.O. Varese	3000				
		12°	Ferrara Stefano	A.V.A. Valterbo	3000				
		13°	Gallia Guido	A.V.A. Valterbo	3000				
		14°	Avanzini Luciano	A.C.A.O. Varese	3000				
		15°	Bigliadori Riccardo	A.V. Varese	3000				
2003	15 metri	1°	Galetto Giorgio	AeC Bolzano	3000				
		2°	Pini Vittorio	AeC Parma	3000				
		3°	Botto Massimo	AeC Savona	3000				
		4°	Susia Paola	AeC Foligno	3000				
		5°	Manica Umberto	AeC Toscano	3000				
		6°	Bigliadori Riccardo	A.V. Varese	3000				
		7°	Pini Vittorio	AeC Parma	3000				
		8°	Botto Massimo	AeC Savona	3000				
		9°	Reginaldi Roberto	AeC Rieti	3000				
		10°	Antonelli Mario	AeC Rieti	3000				
		11°	Taverna Andrea	AeC Rieti	3000				
		12°	D. Barba Franco	AeC Bolzano	3000				
		13°	Paroltero David	AeC Bolzano	3000				
		14°	Motta Carlo	AeC Rieti	3000				
		15°	Isel Roberto	AeC Bolzano	3000				
2004	15 metri	1°	Teusch Peter	AeC Bolzano	3000				
		2°	Reginaldi Roberto	AeC Rieti	3000				
		3°	Reginaldi Roberto	AeC Rieti	3000				
		4°	Reginaldi Roberto	AeC Rieti	3000				
		5°	Gardani Ferruccio	AeC Bolzano	3000				
		6°	Volpi Diego	AeC Rieti	3000				
		7°	Antonelli Mario	AeC Rieti	3000				
		8°	Taverna Andrea	AeC Rieti	3000				
		9°	D. Barba Franco	AeC Bolzano	3000				
		10°	Paroltero David	AeC Bolzano	3000				
		11°	Motta Carlo	AeC Rieti	3000				
		12°	Isel Roberto	AeC Bolzano	3000				
		13°	Teusch Peter	AeC Bolzano	3000				
		14°	Reginaldi Roberto	AeC Rieti	3000				
		15°	Reginaldi Roberto	AeC Rieti	3000				
2005	15 metri	1°	Reginaldi Roberto	AeC Rieti	3000				
		2°	Reginaldi Roberto	AeC Rieti	3000				
		3°	Reginaldi Roberto	AeC Rieti	3000				
		4°	Reginaldi Roberto	AeC Rieti	3000				
		5°	Reginaldi Roberto	AeC Rieti	3000				
		6°	Reginaldi Roberto	AeC Rieti	3000				
		7°	Reginaldi Roberto	AeC Rieti	3000				
		8°	Reginaldi Roberto	AeC Rieti	3000				
		9°	Reginaldi Roberto	AeC Rieti	3000				
		10°	Reginaldi Roberto	AeC Rieti	3000				
		11°	Reginaldi Roberto	AeC Rieti	3000				
		12°	Reginaldi Roberto	AeC Rieti	3000				
		13°	Reginaldi Roberto	AeC Rieti	3000				
		14°	Reginaldi Roberto	AeC Rieti	3000				
		15°	Reginaldi Roberto	AeC Rieti	3000				

Aero Club Adele Orsi
17° Campionato Italiano di Distanza 2004
 Classifica classe Apertura 15 metri

#	Concorrente	Club		n.voli	Punti totali		*		
		data	Km.volati		Tema	Punti km		Aliante	F.C.
1	Galetto Gioraio	16/05/04	1233.6	Tema cambiato in volo	1.90	Ventus 2	1.14	3814	925
		25/04/04	925.1	Tema cambiato in volo	1.90	Ventus 2	1.14	(SI)1722 1542	
2	Istel Roberto	06/06/04	897.7	Distanza su 3 punti dichiarati	2.10	Ventus 2	1.14	3185	772
		21/04/04	758.7	Andata e ritorno dichiarata	2.30	Ventus 2	1.14	1654 1531	
3	Saurin Gustavo	21/04/04	630.0	Andata e ritorno dichiarata	2.30	I.S. 8	1.08	2627	637
		24/04/04	730.5	Tema cambiato in volo	1.90	I.S. 8	1.08	1342 1285	
4	Bozzetti Paolo	22/08/04	629.0	Andata e ritorno dichiarata	2.30	I.S. 8	1.08	2494	605
		17/07/04	656.1	Tema cambiato in volo	1.90	I.S. 8	1.08	1340 1154	
5	Gritti Angelo	24/04/04	715.5	Tema cambiato in volo	1.90	Discus	1.08	2273	551
		30/05/04	576.6	Tema cambiato in volo	1.90	Discus	1.08	1259 1014	
6	Maruelli Stefano	18/06/04	541.9	Andata e ritorno dichiarata	2.30	I.S. 8	1.08	2257	547
		09/06/04	627.0	Tema cambiato in volo	1.90	I.S. 8	1.08	1154 1103	
7	Perathoner David	30/05/04	668.9	Tema cambiato in volo	1.90	Ventus 2	1.14	2230	541
		18/05/04	668.7	Tema cambiato in volo	1.90	Ventus 2	1.14	1115 1115	
8	Botto Massimo	24/04/04	675.7	Tema cambiato in volo	1.90	Ventus 2	1.14	2203	534
		22/08/04	646.1	Tema cambiato in volo	1.90	Ventus 2	1.14	1126 1077	
9	Sandri Eliano	16/05/04	667.1	Tema cambiato in volo	1.90	Ventus 2	1.14	2187	530
		21/04/04	645.0	Tema cambiato in volo	1.90	Ventus 2	1.14	1112 1075	
10	Greais Ferdinando	24/05/04	584.4	Distanza su 3 punti dichiarati	2.10	Discus 2	1.08	2146	520
		22/04/04	574.2	Tema cambiato in volo	1.90	Discus	1.08	1136 1010	
11	Bientinesi Carlo	22/08/04	567.6	Distanza su 3 punti dichiarati	2.10	Discus	1.08	2097	509
		29/08/04	510.9	Distanza su 3 punti dichiarati	2.10	Discus	1.08	1104 993	
12	Ferrero Andrea	21/04/04	621.5	Tema cambiato in volo	1.90	I.S. 8	1.08	2070	502
		24/04/04	502.5	Distanza su 3 punti dichiarati	2.10	I.S. 8	1.08	1093 977	
13	Pressato Massimo	25/04/04	507.4	Triangolo FAI dichiarato	2.30	Discus	1.08	2019	490
		11/04/04	480.0	Tema cambiato in volo	1.90	Discus	1.08	51175 844	
14	Dell'Era Eugenio	22/04/04	517.8	Distanza su 3 punti dichiarati	2.10	Discus 2	1.08	1967	477
		24/05/04	545.5	Tema cambiato in volo	1.90	Discus	1.08	1007 960	
15	Camozzi Antonio	06/06/04	553.1	Tema cambiato in volo	1.90	Discus	1.08	1907	463
		08/04/04	530.9	Tema cambiato in volo	1.90	Discus	1.08	973 934	
16	Anselini Paolo	08/04/04	595.8	Tema cambiato in volo	1.90	I.S. 6	1.12	1903	462
		21/04/04	525.8	Tema cambiato in volo	1.90	I.S. 6	1.12	1011 892	
17	Giretti Alfredo	31/08/04	538.3	Tema cambiato in volo	1.90	Discus	1.08	1836	445
		28/07/04	505.3	Tema cambiato in volo	1.90	Discus	1.08	947 889	
18	Bottini Maurizio	24/04/04	529.1	Tema cambiato in volo	1.90	Discus	1.08	1746	423
		06/06/04	463.0	Tema cambiato in volo	1.90	Discus 2	1.08	931 815	
19	Lastrico Edoardo	25/04/04	525.0	Tema cambiato in volo	1.90	Discus 2	1.08	1718	417
		11/04/04	451.5	Tema cambiato in volo	1.90	Discus 2	1.08	924 794	
20	Monti Romeo	03/07/04	515.6	Tema cambiato in volo	1.90	I.S. 6	1.12	1641	398
		18/07/04	451.3	Tema cambiato in volo	1.90	I.S. 6	1.12	875 766	
21	Miticocchio Paolo	25/04/04	450.3	Tema cambiato in volo	1.90	Discus	1.08	1545	375
		18/06/04	387.3	Distanza su 3 punti dichiarati	2.10	Discus	1.08	792 753	
22	Tardi Renato	24/04/04	539.8	Tema cambiato in volo	1.90	Ventus 2	1.14	1535	372
		11/04/04	381.2	Tema cambiato in volo	1.90	Ventus 2	1.14	900 635	
23	Dall'Olio Adriano	31/07/04	454.0	Tema cambiato in volo	1.90	I.S. 6	1.12	1534	372
		18/07/04	450.2	Tema cambiato in volo	1.90	I.S. 6	1.12	770 764	
24	Casamatti Alberto	14/05/04	583.5	Tema cambiato in volo	1.90	Discus 2	1.08	1520	369
		16/05/04	280.1	Tema cambiato in volo	1.90	Discus 2	1.08	1027 493	
25	Testa Claudio	22/04/04	438.9	Tema cambiato in volo	1.90	I.S. 8	1.08	1475	358
		25/04/04	399.4	Tema cambiato in volo	1.90	I.S. 8	1.08	772 703	
26	Taddei Dante	28/08/04	433.6	Tema cambiato in volo	1.90	Discus	1.08	1428	346
		18/07/04	377.8	Tema cambiato in volo	1.90	Discus	1.08	763 665	
27	Monti Lorenzo	11/04/04	486.1	Tema cambiato in volo	1.90	I.S. 8	1.08	1352	328
		20/04/04	282.5	Tema cambiato in volo	1.90	I.S. 8	1.08	855 497	
28	Pozzi Alberto	14/05/04	424.8	Tema cambiato in volo	1.90	Ventus	1.12	1342	325
		15/05/04	365.8	Tema cambiato in volo	1.90	Ventus	1.12	721 621	

17° Campionato Italiano di Distanza 2004 - Classifica classe Apertura 15 metri

#	Concorrente	Club	n.voli	Punti totali				
	data	Km.volati	Tema	Punti km	Aliante	F.C.	Punti	
29	Beltramello Marco	AeC. Biella	2	1291	313			
	08/04/04	435.0	Tema cambiato in volo	1.90	Ventus 2	1.14	725	
	24/04/04	339.4	Tema cambiato in volo	1.90	Ventus 2	1.14	566	
30	Della Rosa Silverio	AeC. Adele Orsi	2	1276	309			
	07/04/04	366.4	Tema cambiato in volo	1.90	Discus	1.08	645	
	22/04/04	358.7	Tema cambiato in volo	1.90	Discus	1.08	631	
31	Passarelli Girolamo	AeC. Novi Ligure	2	1235	300			
	07/04/04	387.7	Tema cambiato in volo	1.90	Ventus	1.12	658	
	16/08/04	340.2	Tema cambiato in volo	1.90	Ventus	1.12	577	
32	Mociao Giovanni	AeC. V. Lariano	2	1187	288			
	25/04/04	388.3	Tema cambiato in volo	1.90	Ventus 2	1.14	647	
	04/08/04	324.0	Tema cambiato in volo	1.90	Ventus 2	1.14	540	
33	Piazza Stefano	AeC. V. Alpino	1	1076	261			
	24/05/04	584.2	Distanza su 3. nunti dichiarati	2.10	Ventus 2	1.14	1076	
34	De Barba Franco	AeC. Bolzano	1	1038	252			
	06/06/04	600.8	Tema cambiato in volo	1.90	ASW 20	1.10	1038	
35	Staci Folco	AeC. V. Lariano	2	1037	252			
	24/04/04	296.7	Tema cambiato in volo	1.90	LS 8	1.08	522	
	31/08/04	292.7	Tema cambiato in volo	1.90	LS 8	1.08	515	
36	Dalla Brida Mauro	CUS Trento	1	892	216			
	21/04/04	535.4	Tema cambiato in volo	1.90	Ventus 2	1.14	892	
37	Pozzi Giovanni	AeC. V. Lariano	2	868	211			
	08/04/04	322.2	Tema cambiato in volo	1.90	Discus	1.08	567	
	04/04/04	171.2	Tema cambiato in volo	1.90	Discus	1.08	301	
38	Baumgartner Alois	AeC. Bolzano	1	833	202			
	28/08/04	499.6	Tema cambiato in volo	1.90	Ventus 2	1.14	833	
39	Cavosi Paolo	AeC. V. Lariano	2	817	198			
	12/06/04	341.0	Tema cambiato in volo	1.90	Discus 2	1.08	600	
	09/05/04	123.5	Tema cambiato in volo	1.90	Discus 2	1.08	217	
40	Torriani Alberto	AeC. V. Lariano	1	734	178			
	14/05/04	417.4	Tema cambiato in volo	1.90	Discus 2	1.08	734	
41	Cappadocci Paolo	AeC. Bolzano	1	734	178			
	30/05/04	363.8	Andata e ritorno dichiarata	2.30	Ventus 2	1.14	734	
42	Bottoni Sandro	AeC. V. Ferrarese	2	658	160			
	11/05/04	217.5	Tema cambiato in volo	1.90	LS 3	1.08	383	
	16/05/04	156.3	Tema cambiato in volo	1.90	LS 3	1.08	275	
43	Colombo Massimo	AeC. V. Alpino	1	581	141			
	24/05/04	330.1	Tema cambiato in volo	1.90	Discus	1.08	581	
44	Clerici Adriano	AeC. V. Lariano	2	463	112			
	16/05/04	143.0	Tema cambiato in volo	1.90	Discus	1.08	252	
	09/05/04	120.1	Tema cambiato in volo	1.90	Discus	1.08	211	
45	Friarero Luca	AeC. V. Lariano	1	442	107			
	23/05/04	251.1	Tema cambiato in volo	1.90	LS 8	1.08	442	
46	Castelli Luca	AeC. Adele Orsi	1	422	102			
	11/04/04	239.6	Tema cambiato in volo	1.90	Discus	1.08	422	

* punti per la Graduatoria Nazionale

n. voli: 83

Totale Punti: 71.635

Totale Km validi: 40.170,9

Punteggio medio/volo: 863,1

Media km validi/volo: 484,0

Campionati di Distanza 2003 - Riepilogo Generale

Anno	1988	1989	1990	1991	1992	1993	1994	1995	1996	1997	1998	1999
n. concorrenti	37	75	90	105	175	174	118	131	176	132	163	142
n. Voli	69	137	166	193	212	380	209	260	374	271	290	327
Km.volati totali	31.000	56.304	68.806	70.621	71.972	152.256	88.773	103.768	167.814	128.845	116.952	135.805
Media km/volo	449,3	411,0	414,5	365,9	339,2	400,7	424,8	399,1	449,7	475,4	403,3	415,3
Tot. Pil./Classe	36	70	86	97	169	163	110	120	162	122	163	0
Classi	Standard				20	19	23	23	32	17	21	22
	15 metri				21	13	10	8	11	9	8	8
	Libera				12	12	9	11	15	14	25	29
	Sport/Club				60	17	14	11	19	14	22	17
	World Class				-	-	-	-	-	-	3	4
Cat. Promozione					56	102	54	67	85	68	84	62
Motoalianti	1	5	4	8	6	11	8	11	14	10	-	-
n. voli > 500 km	29	48	60	52	39	109	76	84	165	103	99	85
n. voli > 750 km	1	-	3	8	4	14	8	4	15	18	11	27
n. voli > 1000 km	-	-	-	1	3	-	-	-	-	6	-	-

Anno	2000	2001	2002	2003	2004
n. concorrenti	119	122	122	158	278
n. Voli	278	243	199	494	697
Km.volati totali	128.461	112.433	88.355	199.525	243.157
Media km/volo	462,1	462,7	444,0	403,9	348,9
Tot. Piloti./Classe	119	122	86	158	278
Classi	Apertura 15 metri	31	32	21	39
	Libera	25	21	12	24
	Sport/Club	12	13	10	17
Categoria Promozione	50	56	43	78	89
n. voli > 500 km	101	103	73	120	131
n. voli > 750 km	17	28	19	27	18
n. voli > 1000 km	2	6	-	3	4

Aero Club Adele Orsi (Va)
17° Campionato Italiano di Distanza 2004
Classifica classe Libera

#	Concorrente	data	Km.volati	Tema	Club	Punti km	Aliante	n.voli	F.C.	Punti totali	*
1	Avanzini Luciano	16/05/04	1023.5	Distanza su 3 punti dichiarati	AeC. Adele Orsi	2.10	ASW 28-18	2	1.14	3425	925
		21/04/04	763.3	Andata e ritorno dichiarata		2.30	ASW 28-18		1.14	1885	
2	Sironi Alberto	16/05/04	1015.8	Distanza su 3 punti dichiarati	AeC. Adele Orsi	2.10	DG 600 18m	2	1.18	3192	862
		21/04/04	709.8	Andata e ritorno dichiarata		2.30	DG 600 18m		1.18	1808	
3	Cazzolli Guaielmo	14/05/04	833.2	Distanza su 3 punti dichiarati	AeC. Bolzano	2.10	Ventus 2/18m	2	1.20	2910	786
		16/05/04	917.1	Tema cambiato in volo		1.90	Ventus 2/18m		1.20	1458	
4	Friaerio Luca	24/04/04	1042.6	Tema cambiato in volo	AeC. V. Lariano	1.90	I S 8 18m	2	1.14	2894	782
		22/04/04	627.5	Andata e ritorno Libera		2.10	I.S.8.18m		1.14	1738	
5	Reinaldi Roberto	18/07/04	857.3	Distanza su 3 punti dichiarati	AeC. Rieti	2.10	ASH 25	2	1.24	2888	780
		29/08/04	847.8	Distanza su 3 punti dichiarati		2.10	ASH.25		1.24	1452	
6	Costa Corrado	16/05/04	933.4	Tema cambiato in volo	AeC. Adele Orsi	1.90	I S 8 18m	2	1.14	2492	673
		11/04/04	561.6	Tema cambiato in volo		1.90	I.S.8.18m		1.14	1556	
7	Garbari Ferruccio	14/05/04	795.0	Tema cambiato in volo	CUS Trento	1.90	DG 800 18m	2	1.20	2420	654
		29/05/04	733.0	Tema cambiato in volo		1.90	DG.800.18m		1.20	1259	
8	Pavesi Ugo	08/04/04	835.0	Tema cambiato in volo	AeC. Adele Orsi	1.90	DG 800 18m	2	1.20	2406	650
		16/05/04	684.5	Tema cambiato in volo		1.90	DG.800.18m		1.20	1322	
9	Barbero Claudio	08/04/04	834.6	Tema cambiato in volo	AeC. Torino	1.90	ASH 26	2	1.20	2360	637
		24/04/04	656.2	Tema cambiato in volo		1.90	ASH.26		1.20	1321	
10	Ancillotti Ruggiero	21/04/04	682.8	Distanza su 3 punti dichiarati	AeC. V. Alpino	2.10	ASH 26	2	1.20	2276	615
		24/04/04	682.8	Tema cambiato in volo		1.90	ASH.26		1.20	1195	
11	Bonaretti Enea	07/04/04	603.2	Distanza su 3 punti dichiarati	AeC. V. Lariano	2.10	I S 8 18m	2	1.14	2213	598
		11/04/04	660.9	Tema cambiato in volo		1.90	I.S.8.18m		1.14	1111	
12	Tamborini Francesco	16/05/04	799.9	Tema cambiato in volo	AeC. Adele Orsi	1.90	ASH 26	2	1.20	2194	593
		25/04/04	585.2	Tema cambiato in volo		1.90	ASH.26		1.20	1267	
13	Fontana Guido	18/07/04	635.2	Distanza su 3 punti dichiarati	AeC. Adele Orsi	2.10	DG 800 18m	2	1.20	2114	571
		19/07/04	632.7	Tema cambiato in volo		1.90	DG.800.18m		1.20	1112	
14	Brialadori Riccardo	25/04/04	649.2	Tema cambiato in volo	AeC. V. Lariano	1.90	Ventus 2/18m	2	1.20	1962	530
		15/05/04	590.0	Tema cambiato in volo		1.90	Ventus 2/18m		1.20	1028	
15	Trov. Danilo	14/05/04	564.7	Tema cambiato in volo	AeC. Adele Orsi	1.90	Duo Discus	2	1.10	1813	490
		08/04/04	485.0	Tema cambiato in volo		1.90	Duo Discus		1.10	975	
16	Erba Gioaio	25/04/04	659.4	Tema cambiato in volo	AeC. V. Alpino	1.90	I S 8 18m	2	1.14	1766	477
		24/04/04	400.1	Tema cambiato in volo		1.90	I.S.8.18m		1.14	1099	
17	Gandolfi Andrea	22/04/04	522.2	Distanza su 3 punti dichiarati	AeC. V. Alpino	2.10	ASH 25	2	1.24	1739	470
		06/06/04	558.0	Tema cambiato in volo		1.90	ASH.25		1.24	884	
18	Longhi Marcello	16/05/04	504.8	Tema cambiato in volo	AeC. V. Alpino	1.90	Duo Discus	2	1.10	1669	451
		14/07/04	520.2	Tema cambiato in volo		1.90	ASH.25		1.24	872	
19	Bottoni Sandro	14/07/04	376.7	Distanza su 3 punti dichiarati	AeC. V. Ferrarese	2.10	I S 3 17m	2	1.10	1360	367
		15/06/04	371.0	Tema cambiato in volo		1.90	I.S.3.17m		1.10	719	
20	Bonini Luca	24/04/04	492.9	Tema cambiato in volo	AeC. Adele Orsi	1.90	ASH 25	2	1.24	1358	367
		25/04/04	393.6	Tema cambiato in volo		1.90	ASH.25		1.24	755	
21	Passarelli Girolamo	30/05/04	377.5	Tema cambiato in volo	AeC. Novi Ligure	1.90	Ventus/17.6m	2	1.16	1232	333
		22/08/04	375.0	Tema cambiato in volo		1.90	Ventus/17.6m		1.16	618	
22	Dell'Era Eugenio	25/04/04	402.5	Tema cambiato in volo	AeC. V. Alpino	1.90	Duo Discus	2	1.10	1165	315
		07/06/04	272.0	Tema cambiato in volo		1.90	Duo Discus		1.10	695	
23	Zaccour Roland	27/08/04	400.8	Tema cambiato in volo	AeC. V. Lariano	1.90	I S 8 18m	2	1.14	1162	314
		25/04/04	296.6	Tema cambiato in volo		1.90	I.S.8.18m		1.14	668	
24	Riva Adalberto	25/04/04	438.1	Tema cambiato in volo	AeC. V. Lariano	1.90	Ventus 2/18m	2	1.20	1138	307
		28/08/04	280.3	Tema cambiato in volo		1.90	Ventus 2/18m		1.20	694	
25	Davini Gioaio	21/04/04	304.5	Triangolo FAI dichiarato	AeC. V. Lariano	2.30	Duo Discus	2	1.10	1129	305
		16/05/04	285.0	Tema cambiato in volo		1.90	Duo Discus		1.10	637	
26	Pressato Massimo	25/07/04	333.1	Tema cambiato in volo	AeC. V. Alpino	1.90	Duo Discus	2	1.10	1021	276
		06/06/04	258.1	Tema cambiato in volo		1.90	Duo Discus		1.10	492	
27	Marchisio Gioaio	21/04/04	642.2	Tema cambiato in volo	AeC. Torino	1.90	DG.800.18m	1	1.20	1017	275
28	Loddi Giancarlo	25/04/04	282.3	Tema cambiato in volo	AeC. V. Alpino	1.90	Duo Discus	2	1.10	971	262
		24/04/04	279.8	Tema cambiato in volo		1.90	Duo Discus		1.10	488	
29	Bertoncini Luai	04/04/04	283.5	Tema cambiato in volo	AeC. V. Lariano	1.90	I AK 17	2	1.20	866	234
		28/03/04	263.4	Tema cambiato in volo		1.90	I.AK.17		1.20	449	
30	Miticocchio Paolo	21/04/04	277.1	Tema cambiato in volo	AeC. V. Alpino	1.90	Duo Discus	2	1.10	773	209
		15/05/04	170.0	Tema cambiato in volo		1.90	Duo Discus		1.10	479	

Aero Club Adele Orsi (Va)

17° Campionato Italiano di Distanza 2004 - Classifica classe Libera

#	Concorrente	data	Km.volati	Tema	Club	Punti km	Aliante	n.voli	F.C.	Punti totali	Punti
31	Lastrico Edoardo	11/07/04	257.3	Tema cambiato in volo	AeC. V. Alpino	1.90	Duo Discus	2	1.10	764	206
		03/07/04	185.4	Tema cambiato in volo		1.90					
32	Bottini Maurizio	15/08/04	208.0	Tema cambiato in volo	AeC. V. Alpino	1.90	DG 500 20m	2	1.08	695	188
		09/05/04	190.2	Tema cambiato in volo		1.90					
33	Brioliadori Leonardo	26/04/04	277.0	Tema cambiato in volo	AeC. V. Lariano	1.90	Ventus 2/18m	1	1.20	439	119
34	Camozzi Antonio	10/06/04	250.6	Tema cambiato in volo	AeC. V. Alpino	1.90	Duo Discus	1	1.10	433	117
35	Gavazzi Marco	17/03/04	109.2	Tema cambiato in volo	AeC. V. Lariano	1.90	ASH 25	2	1.24	304	82
		16/03/04	89.6	Tema cambiato in volo		1.90					

* punti per la Graduatoria Nazionale

n. voli : 67 Totale Punti : 58.560 Totale Km validi : 34.830,8 Punteggio medio/volo : 874,0 Media km validi/volo : 519,9

17° Campionato Italiano di Distanza 2004
Classifica classe Club

#	Concorrente	data	Km.volati	Tema	Club	Punti km	Aliante	n.voli	F.C.	Punti totali	Punti
1	Windecker Cristoooh	06/06/04	709.0	Distanza su 3 punti dichiarati	AeC. Bolzano	2.10	LS 4	2	1.06	2859	825
		30/05/04	608.8	Andata e ritorno Libera		2.10					
2	Pinni Vittorio	13/07/04	681.5	Distanza su 3 punti dichiarati	A.S. Parma Soaring	2.10	DG 300	2	1.06	2823	815
		28/08/04	580.5	Andata e ritorno dichiarata		2.30					
3	Antonelli Mario	18/07/04	641.6	Distanza su 3 punti dichiarati	AeC. Ardena	2.10	LS 4	2	1.06	2665	769
		28/08/04	586.5	Distanza su 3 punti dichiarati		2.10					
4	Paolillo Ugo	22/08/04	638.4	Distanza su 3 punti dichiarati	AeC. V. Toscano	2.10	LS 4	2	1.06	2455	708
		17/08/04	596.7	Tema cambiato in volo		1.90					
5	Brioliadori Leonardo	24/04/04	640.9	Tema cambiato in volo	AeC. V. Lariano	1.90	Libelle std	2	0.98	2079	600
		21/04/04	356.0	Distanza su 3 punti dichiarati		2.10					
6	Bertocchini Lirini	22/04/04	481.0	Andata e ritorno Libera	AeC. V. Lariano	2.10	Silent 2	2	0.97	1774	512
		27/04/04	323.1	Tema cambiato in volo		1.90					
7	Pessione Alessandro	24/04/04	446.9	Andata e ritorno dichiarata	AeC. Torino	2.30	ASW 20	2	1.10	1606	463
		10/07/04	341.4	Tema cambiato in volo		1.90					
8	Custo Roberto	01/08/04	477.0	Tema cambiato in volo	AeC. V. Alpino	1.90	LS 3	2	1.08	1584	457
		25/04/04	423.5	Tema cambiato in volo		1.90					
9	Zorzi Alberto	01/08/04	477.0	Tema cambiato in volo	AVS Verona	1.90	LS 3	2	1.08	1574	454
		25/04/04	423.5	Tema cambiato in volo		1.90					
10	Bulgheroni Marco	08/04/04	439.4	Tema cambiato in volo	AeC. Adele Orsi	1.90	DG 300	2	1.06	1554	448
		24/04/04	427.1	Tema cambiato in volo		1.90					
11	Pressato Massimo	18/06/04	310.4	Triangolo FAI dichiarato	AeC. V. Alpino	2.30	DG 300	2	1.06	1425	411
		10/07/04	386.8	Tema cambiato in volo		1.90					
12	Loiaco Umberto	24/04/04	502.8	Andata e ritorno dichiarata	AeC. Torino	2.30	ASW 20	1	1.10	1143	330
13	Ambrosini Flavio	08/04/04	322.6	Tema cambiato in volo	AVS Verona	1.90	DG 200 - DG 202	2	1.08	1066	308
		03/07/04	283.0	Tema cambiato in volo		1.90					
14	Camozzi Antonio	30/05/04	555.3	Tema cambiato in volo	AeC. V. Alpino	1.90	DG 300	1	1.06	995	287
15	Piludu Ferruccio	24/07/04	306.5	Distanza su 3 punti dichiarati	AeC. Rieti	2.10	PW 5	1	0.86	820	237
16	Bottini Maurizio	21/04/04	225.6	Tema cambiato in volo	AeC. V. Alpino	1.90	DG 300	2	1.06	695	201
		28/08/04	162.1	Tema cambiato in volo		1.90					
17	Pozzi Alberto	25/04/04	315.5	Tema cambiato in volo	AeC. V. Lariano	1.90	Janus A e B 18m	2	1.04	681	197
		11/04/04	57.6	Tema cambiato in volo		1.90					
18	Miticocchio Paolo	30/05/04	338.2	Tema cambiato in volo	AeC. V. Alpino	1.90	DG 300	1	1.06	606	175
19	Pozzi Giovanni	14/05/04	210.2	Tema cambiato in volo	AeC. V. Lariano	1.90	Janus A e B 18m	2	1.04	497	143
		15/03/04	54.9	Tema cambiato in volo		1.90					
20	Trovò Danilo	27/04/04	271.0	Tema cambiato in volo	AeC. Adele Orsi	1.90	Janus A e B 18m	1	1.04	495	143
21	Gionno Gaetano	30/05/04	197.5	Tema cambiato in volo	AeC. Peralini Venete	1.90	Janus C 20	1	1.06	354	102
22	Casamatti Alberto	22/04/04	158.0	Tema cambiato in volo	AeC. V. Alpino	1.90	DG 300	1	1.06	283	82
23	Francica Rosario	11/04/04	134.4	Tema cambiato in volo	AeC. V. Lariano	1.90	Janus A e B 18m	2	1.04	283	82
		15/03/04	18.1	Tema cambiato in volo		1.90					

* punti per la Graduatoria Nazionale

n. voli : 39 Totale Punti : 30.316 Totale Km validi : 15.021,8 Punteggio medio/volo : 777,3 Media km validi/volo : 385,2

17° Campionato Italiano di Distanza 2004 - Categoria Promozione

#	Concorrente	data	Km.volati	Tema	Club	Punti km	Aliante	n.voli	F.C.	Punti totali	
										Punti	*
1	Molina Ianazio	07/06/04	592.3	Andata e ritorno dichiarata	AeC. Bolzano	2.30	LS 4	2	1.06	2491	800
		21/04/04	608.8	Distanza su 3 punti dichiarati		2.10				LS 4	
2	De Pellearini Iao	06/06/04	653.8	Distanza su 3 punti dichiarati	AeC. Bolzano	2.10	Ventus 2/18m	2	1.20	2265	727
		21/04/04	585.0	Andata e ritorno dichiarata		2.30				Ventus 2/18m	
3	Lunelli Giulio	31/07/04	390.0	Andata e ritorno dichiarata	CUS Trento	2.30	Silent Club	2	0.86	2065	663
		17/06/04	462.8	Tema cambiato in volo		1.90				Silent Club	
4	Bellato Aldo	24/04/04	502.0	Andata e ritorno dichiarata	AeC. Torino	2.30	LS 6	2	1.12	1978	635
		25/07/04	504.9	Distanza su 3 punti dichiarati		2.10				LS 6	
5	Dal Pan Flavio	29/05/04	436.3	Triangolo FAI dichiarato	CUS Trento	2.30	Libelle Club	2	0.96	1962	630
		28/07/04	463.4	Tema cambiato in volo		1.90				Libelle Club	
6	Orsini Carlo	14/05/04	504.5	triangolo qualsiasi dichiarato	CUS Trento	2.10	LS 6	2	1.12	1891	
		17/06/04	557.0	Tema cambiato in volo		1.90				LS 6	
7	Nassivera Mario	30/05/04	630.1	Tema cambiato in volo	Contro Volo Nord Est	1.90	Ventus 2	2	1.14	1871	
		15/05/04	406.7	Andata e ritorno dichiarata		2.30				Ventus 2	
8	Gori Federico	30/05/04	513.7	Distanza su 3 punti dichiarati	AeC. Bolzano	2.10	DG 300	2	1.06	1745	
		08/04/04	420.8	Tema cambiato in volo		1.90				ASW 20	
9	Giordani Walter	08/04/04	513.8	Tema cambiato in volo	CUS Trento	1.90	DG 400 17m	2	1.10	1689	
		11/05/04	464.4	Tema cambiato in volo		1.90				DG 400.17m	
10	Scalioni Giovanni	14/05/04	494.9	Tema cambiato in volo	AeC. V. Alpino	1.90	Discus 2	2	1.08	1689	
		21/04/04	464.8	Tema cambiato in volo		1.90				Discus 2	
11	Beraamini Gioaio	10/07/04	435.5	Andata e ritorno dichiarata	AeC.V. del Muello	2.30	ASW 24	2	1.08	1663	
		03/07/04	418.3	Tema cambiato in volo		1.90				ASW 24	
12	Incisa Giulia	24/04/04	389.1	Andata e ritorno dichiarata	AeC. Torino	2.30	Discus	2	1.08	1644	
		11/04/04	463.4	Tema cambiato in volo		1.90				Discus	
13	Cartaseana Livio	07/04/04	496.0	Tema cambiato in volo	AeC. Novi Liare	1.90	LS 6	2	1.12	1557	
		21/08/04	422.2	Tema cambiato in volo		1.90				LS 6	
14	Torvaler Hans	30/05/04	406.9	Andata e ritorno dichiarata	AeC. Bolzano	2.30	ASW 20	2	1.10	1537	
		07/06/04	328.1	Andata e ritorno dichiarata		2.30				ASW 20	
15	Bani Manuele	28/08/04	374.3	Distanza su 3 punti dichiarati	AeC. Foliano	2.10	ASW 15	2	0.98	1477	
		18/07/04	348.4	Tema cambiato in volo		1.90				ASW 15	
16	Tosolini Bruno	30/05/04	485.6	Tema cambiato in volo	AV Rivoli di Osoppo	1.90	ASW 24	2	1.08	1404	
		10/05/04	312.6	Tema cambiato in volo		1.90				ASW 24	
17	Rossi Emanuele	24/05/04	397.0	Tema cambiato in volo	AeC. V. Alpino	1.90	DG 300	2	1.06	1396	
		07/06/04	388.7	Tema cambiato in volo		1.90				Discus	
18	Mura Antonino	30/07/04	410.5	Tema cambiato in volo	AeC.V. del Muello	1.90	LS 3	2	1.08	1391	
		31/07/04	380.3	Tema cambiato in volo		1.90				LS 3	
19	Formosa Flavio	31/07/04	475.5	Tema cambiato in volo	AeC.V. del Muello	1.90	DG 600 18m	2	1.18	1385	
		04/07/04	384.6	Tema cambiato in volo		1.90				DG 600.18m	
20	Capuzzo Graziano	07/06/04	462.2	Tema cambiato in volo	AeC. V. Alpino	1.90	ASH 25	2	1.24	1337	
		11/04/04	410.4	Tema cambiato in volo		1.90				ASH 25	
21	Guardiali Paolo	18/07/04	451.3	Tema cambiato in volo	AeC.V. del Muello	1.90	LS 6	2	1.12	1305	
		07/04/04	317.7	Tema cambiato in volo		1.90				LS 6	
22	Lombardi Walter	10/07/04	358.4	Tema cambiato in volo	AeC. V. Milanese	1.90	DG 100 Club - DG	2	0.98	1302	
		17/07/04	312.9	Tema cambiato in volo		1.90				DG 100 Club - DG	
23	Milella Andrea	03/07/04	390.9	Tema cambiato in volo	AeC. V. Alpino	1.90	DG 300	2	1.06	1276	
		10/07/04	320.9	Tema cambiato in volo		1.90				DG 300	
24	Bartolini Carlo	31/07/04	377.2	Tema cambiato in volo	AeC.V. del Muello	1.90	LS 7	2	1.06	1239	
		26/06/04	314.0	Tema cambiato in volo		1.90				LS 7	
25	Mereallii Gualtiero	24/04/04	388.1	Tema cambiato in volo	AeC. V. Alpino	1.90	Discus	2	1.08	1237	
		14/05/04	315.0	Tema cambiato in volo		1.90				Discus	
26	Carnevale Paolo	17/07/04	356.4	Tema cambiato in volo	AeC. V. Milanese	1.90	LS 4	2	1.06	1230	
		07/08/04	329.7	Tema cambiato in volo		1.90				LS 4	
27	Villa Enzo	06/06/04	308.6	Distanza su 3 punti dichiarati	AeC. V. Lariano	2.10	Libelle H 301	2	1.06	1209	
		28/08/04	301.9	triangolo qualsiasi dichiarato		2.10				Libelle H 301	
28	Russo Edoardo	28/08/04	362.6	Tema cambiato in volo	AeC. V. Milanese	1.90	Ventus 2	2	1.14	1202	
		29/08/04	358.6	Tema cambiato in volo		1.90				Ventus 2	
29	Simeoni Alfred	28/08/04	301.9	triangolo qualsiasi dichiarato	AeC. V. Lariano	2.10	Libelle std.	2	0.98	1170	
		08/04/04	292.0	Tema cambiato in volo		1.90				Libelle H 301	
30	Locatelli Pierangelo	24/05/04	302.9	Distanza su 3 punti dichiarati	AeC. V. Alpino	2.10	DG 300	2	1.06	1156	
		14/07/04	310.1	Tema cambiato in volo		1.90				DG 300	
31	Milesi Nicola	14/07/04	302.9	Distanza su 3 punti dichiarati	AeC. V. Alpino	2.10	DG 300	2	1.06	1133	
		10/07/04	268.9	Distanza su 3 punti dichiarati		2.10				DG 300	

17° Campionato Italiano di Distanza 2004 - segue : Categoria Promozione

#	Concorrente	Data	Km. volati	Tema	Club	Punti km	Aliante	n. voli	F. C.	Punti totali
										Punti
32	Salvucci Giovanni	28/08/04	441.7	Tema cambiato in volo	AeC. Foligno	1.90	DG 800 18m	2	1.20	1132
		04/07/04	273.6	Tema cambiato in volo		1.90	DG 800 18m		1.20	699
33	De Marchi Luca	22/08/04	290.4	Tema cambiato in volo	AeC.V. del Muoello	1.90	Salto HB 101/15 5m	2	0.96	1129
		09/04/04	279.9	Tema cambiato in volo		1.90	Salto HB 101/15 5m		0.96	575
34	Roncone Massimo	01/09/04	300.3	Distanza su 3 punti dichiarati	AeC. V. Lariano	2.10	DG 300	2	1.06	1120
		02/09/04	292.9	Tema cambiato in volo		1.90	DG 300		1.06	595
35	Capelli Michele	14/07/04	302.9	Distanza su 3 punti dichiarati	AeC. V. Alpino	2.10	DG 300	2	1.06	1111
		29/08/04	284.9	Tema cambiato in volo		1.90	DG 300		1.06	600
36	Maniacavalli Roberto	11/07/04	322.9	Tema cambiato in volo	AeC. V. Milanese	1.90	ASW 20	2	1.10	1082
		30/05/04	303.5	Tema cambiato in volo		1.90	ASW 20		1.10	558
37	Cavelli Luca	24/04/04	327.6	Tema cambiato in volo	AeC. Novi Ligure	1.90	ASW 20	2	1.10	1062
		21/04/04	287.3	Tema cambiato in volo		1.90	ASW 20		1.10	566
38	Kessler Marco Massimo	15/08/04	383.3	Tema cambiato in volo	AVS Verona	1.90	LS 3	2	1.08	1014
		27/08/04	193.0	Tema cambiato in volo		1.90	LS 3		1.08	674
39	Toncelli Stefano	08/04/04	313.5	triangolo qualsiasi dichiarato	AeC. Adele Orsi	2.10	DG 300	2	1.06	984
		05/09/04	187.4	Tema cambiato in volo		1.90	ASW 15		0.98	621
40	Siccardi Giacomo	08/04/04	314.5	triangolo qualsiasi dichiarato	AeC. Adele Orsi	2.10	SZD-55	2	1.08	939
		05/09/04	186.1	Tema cambiato in volo		1.90	SZD-55		1.08	612
41	Vicentini Alessandro	29/05/04	545.7	Tema cambiato in volo	AeC. Bolzano	1.90	ASW 20/16 6m	1	1.12	926
										926
42	Carbonera Francesco	24/04/04	282.1	Tema cambiato in volo	AeC. V. Alpino	1.90	Discus	2	1.08	924
		28/08/04	243.3	Tema cambiato in volo		1.90	Discus		1.08	496
43	Verderio Anello	24/04/04	296.0	Tema cambiato in volo	AeC. V. Alpino	1.90	Discus	2	1.08	904
		11/04/04	217.8	Tema cambiato in volo		1.90	Discus		1.08	521
44	Minoli Luca	25/04/04	315.8	Tema cambiato in volo	AeC. V. Alpino	1.90	DG 300	2	1.06	902
		03/07/04	187.3	Tema cambiato in volo		1.90	DG 300		1.06	566
45	Trussi Piermaria	01/08/04	255.6	Tema cambiato in volo	AeC. V. Milanese	1.90	ASW 20	2	1.10	876
		04/07/04	251.9	Tema cambiato in volo		1.90	ASW 20		1.10	441
46	Santini Mario	29/08/04	241.2	Tema cambiato in volo	AeC. V. Alpino	1.90	DG 300	2	1.06	860
		02/05/04	238.9	Tema cambiato in volo		1.90	DG 300		1.06	432
47	Marchesini Lucas	02/09/04	249.0	Tema cambiato in volo	AeC. V. Milanese	1.90	DG 300	2	1.06	859
		11/07/04	212.9	Tema cambiato in volo		1.90	Cirrus std		0.98	446
48	Gratta Enrico	21/07/04	302.7	Distanza su 3 punti dichiarati	AeC. V. Lariano	2.10	LS 8	2	1.08	844
		14/05/04	144.8	Tema cambiato in volo		1.90	LS 8		1.08	589
49	Neocossi Remo	13/08/04	248.9	Tema cambiato in volo	AeC. V. Ferrarese	1.90	DG 300	2	1.06	811
		13/08/04	203.8	Tema cambiato in volo		1.90	DG 300		1.06	446
50	Surace Edoardo	09/05/04	226.9	Tema cambiato in volo	AeC. Adele Orsi	1.90	Cirrus B	2	1.00	804
		22/08/04	196.3	Tema cambiato in volo		1.90	Cirrus B		1.00	431
51	Esposito Ianzio	09/05/04	234.3	Tema cambiato in volo	AeC. V. Lariano	1.90	LS 8	2	1.08	784
		25/04/04	211.3	Tema cambiato in volo		1.90	LS 8		1.08	412
52	Galli Ivo	07/04/04	455.5	Tema cambiato in volo	AeC. Novi Ligure	1.90	ASW 20/16.6m	1	1.12	773
										773
53	Marelli Marco	29/08/04	240.3	Tema cambiato in volo	AeC. V. Lariano	1.90	Ventus	2	1.12	754
		15/08/04	204.1	Tema cambiato in volo		1.90	Ventus		1.12	408
54	Genetti Andrea	30/05/04	416.4	Tema cambiato in volo	Contro Volo Nord Est	1.90	Discus 2	1	1.08	733
										733
55	Messina Raimondo	11/07/04	208.8	Tema cambiato in volo	AeC. Adele Orsi	1.9	DG 200	2	1.08	729
		06/06/04	205.5	Tema cambiato in volo		1.9	DG 200		1.08	367
56	Zilioli Giacinto	21/07/04	213.7	Tema cambiato in volo	AeC. V. Alpino	1.90	Discus	2	1.08	720
		30/05/04	191.8	Tema cambiato in volo		1.90	DG 300		1.06	376
57	Musiaro Luciano	29/08/04	389.1	Tema cambiato in volo	A.S. Parma Soarina	1.90	DG 300	1	1.06	697
										697
58	Riccardi Paolo	15/08/04	204.2	Tema cambiato in volo	AeC. Adele Orsi	1.90	Discus	2	1.08	681
		07/03/04	183.2	Tema cambiato in volo		1.90	Discus		1.08	359
59	Terenziani Andrea	28/07/04	348.6	Tema cambiato in volo	A.S. Parma Soarina	1.90	Astir Std	1	1.00	662
										662
60	Sciavotto Davide	26/04/04	253.7	Tema cambiato in volo	AeC. Preatoi Venete	1.90	DG 300	2	1.06	659
		16/03/04	113.8	Tema cambiato in volo		1.90	DG 300		1.06	455
61	Faller Thomas	11/05/04	360.9	Tema cambiato in volo	AeC. Bolzano	1.90	DG 300	1	1.06	647
										647
62	Rocca Guido	12/08/04	183.7	Tema cambiato in volo	AVS Verona	1.90	LS 7	2	1.06	644
		10/08/04	175.8	Tema cambiato in volo		1.90	LS 7		1.06	329
63	Battini Ferdinando	25/04/04	179.8	Tema cambiato in volo	AeC. V. Alpino	1.90	DG 300	2	1.06	592
		10/07/04	150.7	Tema cambiato in volo		1.90	DG 300		1.06	322
64	Casolari Marcello	10/07/04	195.5	Tema cambiato in volo	AeC. Modena	1.90	DG 800 18m	2	1.20	585
		29/05/04	173.4	Tema cambiato in volo		1.90	DG 800 18m		1.20	310

17° Campionato Italiano di Distanza 2004 - segue: Categoria Promozione

#	Concorrente	data	Km.volati	Tema	Club	Punti km	Aliante	n.voli	F.C.	Punti totali	
										Punti	Punti
65	Dalla Rosa Giorgio	15/08/04	330.4	Tema cambiato in volo	AVS Verona	1.90	LS.3	1	1.08	581	581
66	Vaccari Sandro	04/07/04	185.8	Tema cambiato in volo	AeC. V. Milanese	1.90	ASW 15	2	0.98	576	360
		06/06/04	111.3	Tema cambiato in volo		1.90	ASW.15		0.98	216	216
67	Spada Giuseppe	29/05/04	300.7	triangolo qualsiasi dichiarato	CUS Trento	2.10	LS.6	1	1.12	564	564
68	Malberti Giuseppe	09/05/04	215.1	Tema cambiato in volo	AeC. V. Alpino	1.90	DG 300	2	1.06	543	386
		21/04/04	87.5	Tema cambiato in volo		1.90	DG.300		1.06	157	157
69	Sala Alberto	21/07/04	156.1	Tema cambiato in volo	AeC. V. Alpino	1.90	DG 300	2	1.06	539	280
		14/07/04	130.7	Tema cambiato in volo		1.90	Astir.CS77		0.96	259	259
70	Notari Fabiano	10/07/04	160.1	Tema cambiato in volo	AeC. V. Lariano	1.90	Astir Std	2	1.00	530	304
		02/05/04	118.7	Tema cambiato in volo		1.90	Astir.Std.		1.00	226	226
71	Pirotta Paolo	24/04/04	212.1	Tema cambiato in volo	AeC. Biella	1.90	SZD-55	2	1.08	517	373
		18/09/04	81.7	Tema cambiato in volo		1.90	SZD-55		1.08	144	144
72	Ferrari Alberto	24/04/04	136.8	Tema cambiato in volo	AVS Verona	1.90	Hornet	2	1.00	508	260
		29/05/04	130.5	Tema cambiato in volo		1.90	Hornet		1.00	248	248
73	Ghirardelli Enrico	30/05/04	107.3	triangolo qualsiasi dichiarato	AeC. V. Alpino	2.10	Astir CS77	2	0.96	459	235
		29/08/04	124.9	Tema cambiato in volo		1.90	DG.300		1.06	224	224
74	Noli Luca	10/07/04	123.4	Tema cambiato in volo	AeC. V. Ferrarese	1.90	Astir Std	2	1.00	403	234
		17/07/04	88.8	Tema cambiato in volo		1.90	Astir.Std.		1.00	169	169
75	Ronchetti Ermanno	30/05/04	138.4	Tema cambiato in volo	AeC. Modena	1.90	Discus	2	1.08	394	243
		23/05/04	86.1	Tema cambiato in volo		1.90	Discus		1.08	151	151
76	Alessandro Maurizio	24/04/04	219.1	Tema cambiato in volo	AeC. Adele Orsi	1.90	DG.300	1	1.06	393	393
77	Giovanardi Marco	11/07/04	99.0	Tema cambiato in volo	AeC. V. Milanese	1.90	Hornet	2	1.00	373	188
		10/07/04	97.2	Tema cambiato in volo		1.90	Hornet		1.00	185	185
78	Fumacalli Gianluigi	21/07/04	204.0	Tema cambiato in volo	AeC. V. Alpino	1.90	DG.300	1	1.06	366	366
79	Annuiti Roberto	11/04/04	200.1	Tema cambiato in volo	AeC. Biella	1.90	SZD-55	1	1.08	352	352
80	Corti Corrado	06/06/04	145.3	Tema cambiato in volo	AeC. V. Milanese	1.90	Libelle.std.	1	0.98	282	282
81	Caruso Rocco	06/06/04	137.9	Tema cambiato in volo	AeC. Adele Orsi	1.90	SZD-55	1	1.08	243	243
82	Prinetti Alessandro	11/07/04	112.9	Tema cambiato in volo	AeC. V. Milanese	1.90	Libelle.std.	1	0.98	219	219
83	Baroni Gianmario	25/04/04	105.4	triangolo qualsiasi dichiarato	AeC. V. Alpino	2.10	DG.300	1	1.06	209	209
84	Meiani Giancarlo	11/07/04	106.2	Tema cambiato in volo	AeC. V. Milanese	1.90	Cirrus.std	1	0.98	206	206
85	Visonà Roberto	08/05/04	118.6	Tema cambiato in volo	AeC. V. Lariano	1.90	LS.8.18m	1	1.14	198	198
86	Friaerio Stefano	14/05/04	87.4	Tema cambiato in volo	AeC. V. Lariano	1.90	Astir.Std.	1	1.00	166	166
87	Grittani Franco	21/07/04	82.4	Tema cambiato in volo	AeC. V. Lariano	1.90	Astir.Std.	1	1.00	157	157
88	Maestri Giorio	12/04/04	71.3	Tema cambiato in volo	AeC. V. Lariano	1.90	Janus A e B. 18m	1	1.04	130	130
89	Corsale Andrea	01/05/04	36.6	Tema cambiato in volo	AeC. Novi Lioure	1.90	Astir Std	1	1.00	70	70

* punti per la Graduatoria Nazionale e promossi alla categoria nazionale

n. voli : 157 Totale Punti : 84.817 Totale Km validi : 46.193,0 Punteggio medio/volo : 540,2 Media km validi/volo : 294,2

17° Campionato Italiano di Distanza 2004

Tabella Riepilogativa Voli per Aeroporto di partenza

Aeroporto	n.voli	Km. Totali	media
Valbrembo	189	59.767.2	316,2
Alzate	135	32.561.0	241,2
Calciate	66	27.245.4	412,8
Bolzano	46	27.086.5	588,8
Rieti	39	1.5971.8	409,5
Trento	31	15.639.2	504,5
Voghera	50	14.458.9	289,2
Torino Aeritalia	32	12.849.6	401,5
Parma	19	9.118.0	479,9
Borgo San orenzo	23	8.334.6	362,4
Foligno	12	3.768.3	314,0
L'Aquila	9	3.232.2	359,1
Ferrara	14	3.134.2	223,9
Enemnono Aviosuperf:	5	2.151.0	430,2
Aosta	5	2.102.0	420,4
Biella	6	1.569.0	261,5
Boscomantico	5	1.265.8	253,2
Rivoli di Osoppo	2	798.2	399,1
Asiago	1	383.3	383,3
Vigatto Aviosup.	3	298.1	99,4
Caiolo Aviosuperf.	1	204.1	204,1
Totali	697	243.156.7	348,9

17° Campionato Italiano di Distanza 2004

Tabella Riepilogativa voli per data

mese dei voli	n.voli	Km. Totali	media
totali Marzo	42	7.125.3	169.6
totali Aprile	220	89.431.8	406.5
totali Maggio	193	64.955.7	336.6
totali Giugno	45	15.702.0	348.9
totali Luglio	112	37.248.9	332.6
totali Agosto	72	25.519.8	354.4
totali Settembre	13	3.173.3	244.1
totale anno 2004	697	243.156.7	348.9

17° Campionato Italiano di Distanza 2004
Tabella Riepilogativa Voli per Tema

Tema	n. voli	Km volati	media
Triangolo FAI dichiarato			
Apertura 15m	4	1.259,4	314,9
Libera	2	408,0	204,0
Sport	1	310,4	310,4
Promozione	1	436,3	436,3
totale Tema	8	2.414,1	301,8
Andata e ritorno dichiarata			
Apertura 15m	6	3.682,1	613,7
Libera	2	1.473,1	736,5
Sport	3	1.530,2	510,1
Promozione	11	4.523,1	411,2
totale Tema	22	11.208,5	509,5
triangolo qualsiasi dichiarato			
Apertura 15m	1	301,0	301,0
Promozione	9	2.406,2	267,4
totale Tema	10	2.707,2	270,7
Distanza su 3 punti dichiarati			
Apertura 15m	10	5.463,3	546,3
Libera	14	9.897,5	707,0
Sport	9	4.907,3	545,3
Promozione	12	4.744,7	395,4
totale Tema	45	25.012,8	555,8
Tema cambiato in volo			
Apertura 15m	170	72.282,4	425,2
Libera	129	47.951,4	371,7
Sport	42	13.170,0	313,6
Promozione	263	63.930,7	243,1
totale Tema	604	197.334,4	326,7
Andata e ritorno Libera			
Apertura 15m	1	563,3	563,3
Libera	4	2.288,5	572,1
Sport	2	1.089,8	544,9
Promozione	1	538,1	538,1
totale Tema	8	4.479,7	560,0
Totale Temi	697	243.156,7	348,9

17° Campionato Italiano di Distanza 2004
Tabella Riepilogativa voli per Classe

Classe	Tema	n. voli	Km Totali	media
Apertura 15m	Triangolo FAI dichiarato	4	1.259,4	314,9
	Andata e ritorno dichiarata	6	3.682,1	613,7
	triangolo qualsiasi dichiarato	1	301,0	301,0
	Distanza su 3 punti dichiarati	10	5.463,3	546,3
	Tema cambiato in volo	170	72.282,4	425,2
	Andata e ritorno Libera	1	563,3	563,3
	totale classe Apertura 15m	192	83.551,5	435,2
Libera	Triangolo FAI dichiarato	2	408,0	204,0
	Andata e ritorno dichiarata	2	1.473,1	736,5
	Distanza su 3 punti dichiarati	14	9.897,5	707,0
	Tema cambiato in volo	129	47.951,4	371,7
	Andata e ritorno Libera	4	2.288,5	572,1
	totale classe Libera	151	62.018,5	410,7
Club	Triangolo FAI dichiarato	1	310,4	310,4
	Andata e ritorno dichiarata	3	1.530,2	510,1
	Distanza su 3 punti dichiarati	9	4.907,3	545,3
	Tema cambiato in volo	42	13.170,0	313,6
	Andata e ritorno Libera	2	1.089,8	544,9
	totale classe Club	57	21.007,7	368,6
Promozione	Triangolo FAI dichiarato	1	436,3	436,3
	Andata e ritorno dichiarata	11	4.523,1	411,2
	triangolo qualsiasi dichiarato	9	2.406,2	267,4
	Distanza su 3 punti dichiarati	12	4.744,7	395,4
	Tema cambiato in volo	263	63.930,7	243,1
	Andata e ritorno Libera	1	538,1	538,1
	totale classe Promozione	297	76.579,1	257,8
Totale tutte le classi	697	243.156,7	348,9	

17° Campionato Italiano di Distanza 2004
Tabella Riepilogativa per tipo Aliante

Tipo Aliante	n. voli	Km Totali	media
ASH 25	26	10.003,8	384,8
ASH 26	11	7.035,2	639,6
ASK 21	2	105,4	52,7
ASW 15	12	2.937,6	244,8
ASW 20	21	7.000,6	333,4
ASW 20/16,6m	2	1.001,2	500,6
ASW 24	4	1.652,0	413,0
ASW 28-18	4	2.892,6	723,2
Astir CS77	5	509,2	101,8
Astir Std	16	2.115,6	132,2
Cirrus B	3	565,7	188,6
Cirrus std,	6	1.115,3	185,9
DG 100 Club	5	1.336,3	267,3
DG 200 - DG 202	8	2.917,2	364,7
DG 300	60	15.407,8	256,8
DG 400 17m	2	978,2	489,1
DG 500 20m	1	208,0	208,0
DG 600 18m	9	5.382,1	598,0
DG 800 18m	18	9.140,8	507,8
Discus	92	29.680,2	322,6
Discus 2	42	15.200,4	361,9
Duo Discus	34	8.633,0	253,9
Hornet	4	463,5	115,9
Janus A e B 18m	6	1.060,0	176,7
Janus C 20	1	197,5	197,5
LAK 17	3	696,5	232,2
LS 3	14	4.673,7	333,8
LS 3 17m	2	747,7	373,9
LS 4	17	8.727,2	513,4
LS 6	25	10.739,8	429,6
LS 7	6	1.650,3	275,1
LS 8	35	14.604,6	417,3
LS 8 18m	40	13.705,1	342,6
Libelle Club	4	1.463,4	365,8
Libelle H 301	26	4.754,7	182,9
Libelle std,	14	3.200,2	228,6
PW 5	2	409,0	204,5
SZD-55	10	1.747,4	174,7
Salto HB 101/15,5m	3	682,9	227,6
Silent 2	2	804,1	402,0
Silent Club	4	1.602,3	400,6
Twin Astir carrello fiss	1	18,1	18,1
Ventus	13	3.247,8	249,8
Ventus 2	58	30.981,0	534,2
Ventus 2/18m	21	10.130,7	482,4
Ventus/17,6m	3	1.031,1	343,7
Totali	697	243.156,7	348,9

17° Campionato Italiano di Distanza 2004
Tabella Riepilogativa per km volati

Classe	Km percorsi	n. voli	Km Totali	media
Apertura 15m	da 0,1 a 150	8	916,1	114,5
	da 150,1 a 300	31	7.669,2	247,4
	da 300,1 a 500	86	33.827,6	393,3
	da 500,1 a 750	59	33.979,7	575,9
	da 750,1 a 1000	7	5.925,3	846,5
	oltre 1000	1	1.233,6	1.233,6
	totali Apertura 15m	192	83.551,5	435,2
Libera	da 0,1 a 150	20	2.265,2	113,3
	da 150,1 a 300	47	10.945,9	232,9
	da 300,1 a 500	29	11.455,5	395,0
	da 500,1 a 750	41	25.094,1	612,1
	da 750,1 a 1000	11	9.175,9	834,2
	oltre 1000	3	3.081,9	1.027,3
totali Libera	151	62.018,5	410,7	
Club	da 0,1 a 150	10	808,7	80,9
	da 150,1 a 300	9	2.066,0	229,6
	da 300,1 a 500	22	8.515,8	387,1
	da 500,1 a 750	16	9.617,2	601,1
	totali Club	57	21.007,7	368,6
Promozione	da 0,1 a 150	72	7.897,3	109,7
	da 150,1 a 300	116	25.681,0	221,4
	da 300,1 a 500	94	35.150,1	373,9
	da 500,1 a 750	15	7.850,7	523,4
	totali Promozione	297	76.579,1	257,8
Tutte le Classi	da 0,1 a 150	110	11.887,3	108,1
	da 150,1 a 300	203	46.362,1	228,4
	da 300,1 a 500	231	88.949,0	385,1
	da 500,1 a 750	131	76.541,7	584,3
	da 750,1 a 1000	18	15.101,2	839,0
	oltre 1000	4	4.315,5	1.078,9
totali Tutte le Classi	697	243.156,7	348,9	

17° Campionato Italiano di Distanza 2004 - Tabella Riepilogativa Voli per Aero Club

Club	Classe	concorrenti	n.voli	Km Totali	media	punti(*)	
A.S. Parma Soaring	Apertura 15 m	Bozzetti Paolo	6	3.286,2	547,7	2.494	
	Club	Pinni Vittorio	5	2.802,8	560,6	2.823	
	Promozione	Musiarì Luciano	1	389,1	389,1	697	
		Terenziani Andrea	1	348,6	348,6	662	
	totali Promozione		2	737,7	368,9	1.359	
Totali A.S. Parma Soaring	n. concorrenti		4	13	6.826,7	525,1	6.676
AeC. Adele Orsi	Apertura 15 m	Angelini Paolo	3	1.382,4	460,8	1.903	
		Castelli Luca	1	239,6	239,6	422	
		Della Rosa Silverio	3	1.047,6	349,2	1.276	
		Monti Lorenzo	2	768,6	384,3	1.352	
		Saurin Gustavo	8	3.877,3	484,7	2.627	
	totali Apertura 15m		17	7.315,5	430,3	7.580	
	Libera	Avanzini Luciano	4	2.892,6	723,2	3.425	
		Bonini Luca	2	886,5	443,3	1.358	
		Costa Corrado	2	1.495,0	747,5	2.492	
		Fontana Guido	2	1.267,9	634,0	2.114	
		Pavesi Ugo	3	2.123,6	707,9	2.406	
		Sironi Alberto	8	4.783,8	598,0	3.192	
		Tamborini Francesco	2	1.385,1	692,6	2.194	
	Trovò Danilo	4	1.314,9	328,7	1.813		
	totali Libera		27	16.149,4	598,1	18.994	
	Club	Bulgheroni Marco	2	866,5	433,3	1.554	
		Trovò Danilo	1	271,0	271,0	495	
totali Club		3	1.137,5	379,2	2.049		
Promozione	Alessandro Maurizio	1	219,1	219,1	393		
	Caruso Rocco	1	137,9	137,9	243		
	Messina Raimondo	3	579,4	193,1	729		
	Riccardi Paolo	5	870,4	174,1	681		
	Siccardi Giacomo	6	1.115,6	185,9	939		
	Surace Edoardo	3	565,7	188,6	804		
	Toncelli Stefano	3	632,3	210,8	984		
totali Promozione		22	4.120,4	187,3	4.773		
Totali AeC. Adele Orsi	n. concorrenti	22	69	28.722,8	416,3	33.396	
AeC. Artena	Club	Antonelli Mario	4	2.114,1	528,5	2.665	
Totali AeC. Artena	n. concorrenti	1	4	2.114,1	528,5	2.665	
AeC. Biella	Apertura 15 m	Beltramello Marco	3	1.075,1	358,4	1.291	
		Maruelli Stefano	5	2.102,0	420,4	2.257	
	totali Apertura 15m		8	3.177,1	397,1	3.548	
	Promozione	Annuiti Roberto	1	200,1	200,1	352	
		Pirotta Paolo	2	293,8	146,9	517	
totali Promozione		3	493,9	164,6	869		
Totali AeC. Biella	n. concorrenti	4	11	3.671,0	333,7	4.417	
AeC. Bolzano	Apertura 15 m	Baumgartner Alois	1	499,6	499,6	833	
		Cappadozzi Paolo	1	363,8	363,8	734	
		De Barba Franco	1	600,8	600,8	1.038	
		Galetto Giorgio	8	6.408,3	801,0	3.814	
		Istel Roberto	8	5.305,8	663,2	3.185	
		Perathoner David	3	1.970,6	656,9	2.230	
	totali Apertura 15m		22	15.148,9	688,6	11.834	
	Libera	Cazzolli Guglielmo	5	3.796,5	759,3	2.910	
	Club	Windegger Cristoph	6	3.300,9	550,1	2.859	
		De Pellegrini Igor	4	2.199,5	549,9	2.265	
		Faller Thomas	1	360,9	360,9	647	
		Gori Federico	6	2.393,9	399,0	1.745	
		Moling Ignazio	2	1.201,1	600,5	2.491	
Torggler Hans		2	735,0	367,5	1.537		
Vicentini Alessandro		1	545,7	545,7	926		
totali Promozione		16	7.436,1	464,8	9.611		
Totali AeC. Bolzano	n. concorrenti	14	49	29.682,4	605,8	27.214	
AeC. Foligno	Apertura 15 m	Taddei Dante	3	1.149,3	383,1	1.428	
		Promozione	8	2.341,8	292,7	1.477	
	Promozione	Bani Manuele	3	970,4	323,5	1.132	
		Salvucci Giovanni	3	970,4	323,5	1.132	
totali Promozione		11	3.312,2	301,1	2.609		
Totali AeC. Foligno	n. concorrenti	3	14	4.461,5	318,7	4.037	
AeC. Modena	Promozione	Casolari Marcello	3	541,7	180,6	585	
		Ronchetti Ermanno	3	298,1	99,4	394	
totali Promozione		6	839,8	140,0	979		
Totali AeC. Modena	n. concorrenti	2	6	839,8	140,0	979	
AeC. Novi Ligure	Apertura 15 m	Passarelli Girolamo	2	727,9	364,0	1.235	
		Libera	3	1.031,1	343,7	1.232	
	Promozione	Cartasegna Livio	3	1.268,2	422,7	1.557	
		Cavelli Luca	2	614,9	307,5	1.062	
		Corsale Andrea	1	36,6	36,6	70	
		Galli Ivo	1	455,5	455,5	773	
	totali Promozione		7	2.375,2	339,3	3.462	
Totali AeC. Novi Ligure	n. concorrenti	6	12	4.134,2	344,5	5.929	
AeC. Rieti	Apertura 15 m	Bientinesi Carlo	2	1.078,5	539,3	2.097	
		Giretti Alfredo	9	4.056,4	450,7	1.836	
	totali Apertura 15m		11	5.134,9	466,8	3.933	
	Libera	Reginaldi Roberto	3	2.464,4	821,5	2.888	
Club	Piludu Ferruccio	1	306,5	306,5	820		
	totali Club		1	306,5	306,5	820	
Totali AeC. Rieti	n. concorrenti	4	15	7.905,8	527,1	7.641	

17° Campionato Italiano di Distanza 2004 - Tabella Riepilogativa Voli per Aero Club

AeC. Prealpi Venete	Club	Gioppo Gaetano	1	197,5	197,5	354	
	Promozione	Sciavotto Davide	2	367,5	183,8	659	
Totali AeC. Prealpi Venete	n. concorrenti	2	3	565,0	188,3	1.013	
AeC. VV. Lariano	Apertura 15 m	Cavosi Paolo	3	557,8	185,9	817	
		Clerici Adriano	2	263,1	131,6	463	
Frigerio Luca		1	251,1	251,1	442		
Moggio Giovanni		3	1.014,9	338,3	1.187		
Pozzi Alberto		7	1.791,2	255,9	1.342		
Pozzi Giovanni		3	600,6	200,2	868		
Stagi Folco		3	775,5	258,5	1.037		
Torriani Alberto		1	417,4	417,4	734		
totali Apertura 15m		23	5.671,6	246,6	6.890		
Libera		Bertoncini Luigi	3	696,5	232,2	866	
	Bonaretti Enea	16	5.128,4	320,5	2.213		
	Brigliadori Leonardo	1	277,0	277,0	439		
	Brigliadori Riccardo	8	3.054,5	381,8	1.962		
	Davini Giorgio	4	824,6	206,1	1.129		
	Frigerio Luca	9	3.634,2	403,8	2.894		
	Gavazzi Marco	4	338,0	84,5	304		
	Riva Adalberto	3	803,2	267,7	1.138		
	Zaccour Roland	10	2.269,4	226,9	1.162		
	totali Libera	58	17.025,8	293,5	12.107		
Club	Bertoncini Luigi	3	906,6	302,2	1.774		
	Brigliadori Leonardo	9	2.419,9	268,9	2.079		
	Francica Rosario	2	152,5	76,3	283		
	Pozzi Alberto	2	373,1	186,6	681		
	Pozzi Giovanni	3	315,6	105,2	497		
	totali Club	19	4.167,7	219,4	5.314		
Promozione	Esposito Ignazio	3	652,0	217,3	784		
	Frigerio Stefano	1	87,4	87,4	166		
	Gratta Enrico	2	447,5	223,8	844		
	Grittani Franco	1	82,4	82,4	157		
	Maestri Giorgio	1	71,3	71,3	130		
	Marelli Marco	5	874,2	174,8	754		
	Notari Fabiano	5	497,5	99,5	530		
	Roncone Massimo	6	1.298,6	216,4	1.120		
	Simeoni Alfred	14	2.662,0	190,1	1.170		
	Villa Enzo	17	3.055,3	179,7	1.209		
	Visonà Roberto	1	118,6	118,6	198		
	totali Promozione	56	9.846,8	175,8	7.062		
Totali AeC. V, Lariano	n. concorrenti	33	156	36.711,9	235,3	31.373	
AeC. Torino	Apertura 15 m	Ferrero Andrea	3	1.606,1	535,4	2.070	
		Tardi Renato	3	1.263,5	421,2	1.535	
totali Apertura 15m	6	2.869,6	478,3	3.605			
Libera	Barbero Claudio	3	2.102,2	700,7	2.360		
	Marchisio Giorgio	1	642,2	642,2	1.017		
totali Libera	4	2.744,4	686,1	3.377			
Club	Lojacono Umberto	1	502,8	502,8	1.143		
	Pessione Alessandro	2	788,3	394,1	1.606		
totali Club	3	1.291,1	430,4	2.749			
Promozione	Bellato Aldo	5	2.244,0	448,8	1.978		
	Incisa Giulia	8	2.125,8	265,7	1.644		
	totali Promozione	13	4.369,8	336,1	3.622		
Totali AeC. Club Torino	n. concorrenti	8	26	11.274,9	433,6	13.353	
AeC. VV. Milanese	Apertura 15 m	Botto Massimo	14	6.842,1	488,7	2.203	
	Promozione	Carnevale Paolo	3	876,0	292,0	1.230	
Promozione	Corti Corrado	1	145,3	145,3	282		
	Giovanardi Marco	2	196,2	98,1	373		
	Lombardi Walter	4	1.152,3	288,1	1.302		
	Mangiavacalli Roberto	5	1.205,1	241,0	1.082		
	Marchesini Lucas	4	795,5	198,9	859		
	Mejani Giancarlo	1	106,2	106,2	206		
	Prinetti Alessandro	1	112,9	112,9	219		
	Russo Edoardo	5	1.515,4	303,1	1.202		
	Trussi Piermaria	3	673,5	224,5	876		
	Vaccari Sandro	3	408,4	136,1	576		
	totali Promozione	32	7.186,8	224,6	8.207		
	Totali AeC. V, Milanese	n. concorrenti	12	46	14.028,9	305,0	10.410
	AeC. VV. Toscano	Club	Paolillo Ugo	2	1.235,1	617,6	2.455
Totali AeC. V, Toscano	n. concorrenti	1	2	1.235,1	617,6	2.455	
AeC. VV. del Mugello	Apertura 15 m	Dall'Olio Adriano	3	1.230,4	410,1	1.534	
		Monti Romeo	2	966,9	483,4	1.641	
totali Apertura 15m	5	2.197,3	439,5	3.175			
Promozione	Bartolini Carlo	4	1.290,8	322,7	1.239		
	Bergamini Giorgio	2	853,8	426,9	1.663		
	De Marchi Luca	3	682,9	227,6	1.129		
	Formosa Flavio	2	860,1	430,0	1.385		
	Guardigli Paolo	2	769,0	384,5	1.305		
	Mura Antonino	5	1.680,7	336,1	1.391		
	totali Promozione	18	6.137,3	341,0	8.112		
Totali AeC. V, del Mugello	n. concorrenti	8	23	8.334,6	362,4	11.287	
AV Rivoli di Osoppo	Promozione	Tosolini Bruno	2	798,2	399,1	1.404	
Totali AV Rivoli di Osoppo	n. concorrenti	1	2	798,2	399,1	1.404	

17° Campionato Italiano di Distanza 2004 - Tabella Riepilogativa Voli per Aero Club

Club	Classe	concorrenti	n.voli	Km Totali	media	punti(*)		
AeC. VV. Ferrarese	Apertura 15 m	Bottoni Sandro	2	373,8	186,9	658		
	Libera	Bottoni Sandro	2	747,7	373,9	1.360		
	Promozione	Negossi Remo	3	609,2	203,1	811		
		Noli Luca	2	212,2	106,1	403		
	totali Promozione		5	821,4	164,3	1.214		
Totali AeC. V, Ferrarese	n. concorrenti	4	9	1.942,9	215,9	3.232		
AeC. VV. Alpino	Apertura 15 m	Bottini Maurizio	7	2.297,1	328,2	1.746		
		Camozzi Antonio	12	4.925,5	410,5	1.907		
		Casamatti Alberto	2	863,6	431,8	1.520		
		Colombo Massimo	1	330,1	330,1	581		
		Dell'Era Eugenio	12	4.789,5	399,1	1.967		
		Gregis Ferdinando	2	1.158,6	579,3	2.146		
		Gritti Angelo	8	3.616,1	452,0	2.273		
		Lastrico Edoardo	10	3.370,6	337,1	1.718		
		Miticocchio Paolo	7	2.409,7	344,2	1.545		
		Piazzato Stefano	1	584,2	584,2	1.076		
		Pressato Massimo	5	2.070,9	414,2	2.019		
		Testa Claudio	2	838,3	419,1	1.475		
			totali Apertura 15m		69	27.254,2	395,0	19.973
		Libera	Ancillotti Ruggero	6	3.547,9	591,3	2.276	
	Bottini Maurizio		4	674,1	168,5	695		
	Camozzi Antonio		1	250,6	250,6	433		
	Dell'Era Eugenio		6	1.483,4	247,2	1.165		
	Erba Giorgio		2	1.059,5	529,8	1.766		
	Gandolfi Andrea		3	1.513,1	504,4	1.739		
	Lastrico Edoardo		4	710,2	177,5	764		
	Loddi Giancarlo		3	702,4	234,1	971		
	Longhi Marcello		10	3.601,1	360,1	1.669		
	Miticocchio Paolo		3	592,5	197,5	773		
	Pressato Massimo		2	591,2	295,6	1.021		
			totali Libera		44	14.726,0	334,7	13.272
	Club		Bottini Maurizio	2	387,7	193,9	695	
		Camozzi Antonio	1	555,3	555,3	995		
Casamatti Alberto		1	158,0	158,0	283			
Custo Roberto		2	900,5	450,3	1.584			
Miticocchio Paolo		1	338,2	338,2	606			
Pressato Massimo		2	697,2	348,6	1.425			
	totali Club		9	3.036,9	337,4	5.588		
Promozione	Baroni Gianmario	1	105,4	105,4	209			
	Battini Ferdinando	3	443,8	147,9	592			
	Capelli Michele	3	790,4	263,5	1.111			
	Capuzzo Graziano	8	2.897,8	362,2	1.337			
	Carbonera Francesco	7	1.377,0	196,7	924			
	Fumagalli Gianluigi	1	204,0	204,0	366			
	Ghirardelli Enrico	4	381,9	95,5	459			
	Locatelli Pierangelo	6	1.445,6	240,9	1.156			
	Malberti Giuseppe	2	302,6	151,3	543			
	Meregalli Guilielmo	3	872,7	290,9	1.237			
	Milella Andrea	3	852,7	284,2	1.276			
	Milesi Nicola	5	1.194,1	238,8	1.133			
	Minoli Luca	3	683,3	227,8	902			
	Rossi Emanuele	3	902,5	300,8	1.396			
	Sala Alberto	3	408,3	136,1	539			
	Santini Mario	5	881,4	176,3	860			
	Scaflioni Giovanni	5	1.882,2	376,4	1.689			
	Verderio Angelo	4	845,4	211,3	904			
	Zilioli Giacinto	4	657,6	164,4	720			
		totali Promozione		73	17.128,7	234,6	17.353	
Totali AeC. V, Alpino	n. concorrenti	48	195	62.145,8	318,7	56.186		
AVS Verona	Club	Ambrosini Flavio	2	605,6	302,8	1.066		
		Zorzi Alberto	2	812,0	406,0	1.574		
		totali Club		4	1.417,6	354,4	2.640	
	Promozione	Dalla Rosa Giorgio	1	330,4	330,4	581		
Ferrari Alberto		2	267,3	133,6	508			
Kessler Marco Massimo		2	576,3	288,1	1.014			
Rocca Guido		2	359,5	179,8	644			
	totali Promozione		7	1.533,5	219,1	2.747		
Totali AVS Verona	n. concorrenti	6	11	2.951,1	268,3	5.387		
Centro Volo Nord Est	Promozione	Genetti Andrea	1	416,4	416,4	733		
		Nassivera Mario	4	1.734,6	433,6	1.871		
		totali Promozione		5	2.151,0	430,2	2.604	
Totali Centro Volo Nord Est	n. concorrenti	2	5	2.151,0	430,2	2.604		
CUS Trento	Apertura 15 m	Dalla Brida Mauro	1	535,4	535,4	892		
		Sandri Eliano	3	1.867,7	622,6	2.187		
			totali Apertura 15m		4	2.403,1	600,8	3.079
	Libera	Garbari Ferruccio	5	3.333,2	666,6	2.420		
		Dal Pan Flavio	4	1.463,4	365,8	1.962		
		Giordani Walter	2	978,2	489,1	1.689		
		Lunelli Giulio	4	1.602,3	400,6	2.065		
		Orsini Carlo	6	2.578,2	429,7	1.891		
		Spada Giuseppe	1	300,7	300,7	564		
		totali Promozione		17	6.922,8	407,2	8.171	
Totali CUS Trento	n. concorrenti	8	26	12.659,1	486,9	13.670		
Totale Generale	n. concorrenti	193	697	243.156,8	348,9	245.328		

(*) nota : i punti sono relativi ai km percorsi validi per le classifiche

Numero Voli relativi alle classifiche : **346**

Totale Km percorsi relativi alle classifiche : **136.216,5**

Media Km percorsi relativi alle classifiche : **393,7**

Media punti per volo relativi alle classifiche : **709,0**

Campionato Italiano di Velocità Albo d'Oro

anno	classe	Pos.	piloti	Aeroclub	n. conc.
1991	Standard	1°	Brigliadori Leonardo	AeC. V. Lariano	17
		2°	Meriziola Stefano	AeC.V.V. Mugello	
		3°	Costa Corrado	A.V.A.L. Varese	
	15 Metri	1°	Brigliadori Leonardo	AeC. V. Lariano	30
		2°	Gostner Thomas	AeC. Bolzano	
		3°	Calà Stefano	AeC.V.V. Mugello	
	Libera	1°	Vergani Walter/Bonini L.	A.V.A.L. Varese	18
		2°	Monti Roberto/Mantica U.	A.V.A.L. Varese	
		3°	Manzoni Roberto/Brambilla	A.V.A.L. Varese	
	Club	1°	Gritti Angelo	A.V.A. Valbrembo	22
		2°	Secomandi Maurizio	A.V.A.L. Varese	
		3°	Perotti Giovanni	AeC. Torino	
Promozione	1°	Gioppo Gaetano	AeC. Prealpi	21	
	2°	Bravi Francesco	A.V.A. Valbrembo		
	3°	Colombo Davide	AeC. Rieti		
1992	Standard	1°	Avanzini Luciano	A.V.A.L. Varese	24
		2°	Gavazzi Marco	AeC. V. Lariano	
		3°	Costa Corrado	A.V.A.L. Varese	
	15 Metri	1°	Galetto Giorgio	AeC. Bolzano	16
		2°	Ghiorzo Stefano	AeC. V. Lariano	
		3°	Gostner Thomas	AeC. Bolzano	
	Libera	1°	Monti Roberto/Mantica U.	A.V.A.L. Varese	17
		2°	Vergani Walter	A.V.A.L. Varese	
		3°	Bonini Luca/Colombo A.	A.V.A.L. Varese	
	Club	1°	Gritti Angelo	A.V.A. Valbrembo	11
		2°	Secomandi Maurizio	A.V.A.L. Varese	
		3°	Casamatti Alberto	A.V.A. Valbrembo	
Promozione	1°	Pinni Vittorio	AeC. Parma	26	
	2°	Fogliani Antonio	A.V.A.L. Varese		
	3°	Anghileri Antonio	A.V.A. Valbrembo		
1993	Standard	1°	Ferrari Michele	AeC. Ferrara	13
		2°	Guazzoni Roberto	A.V.A.L. Varese	
		3°	Avanzini Luciano	A.V.A.L. Varese	
	15 Metri	1°	Galetto Giorgio	AeC. Bolzano	13
		2°	Urbani Luca	AeC. Rieti	
		3°	Ghiorzo Stefano	AeC. V. Lariano	
	Libera	1°	Monti Roberto/Mantica U.	A.V.A.L. Varese	26
		2°	Vergani Walter/Bonini Luca	A.V.A.L. Varese	
		3°	Colombo Aldo/Cattaneo F.	AeC. Rieti	
	Club	1°	Secomandi Maurizio	A.V.A.L. Varese	10
		2°	Gritti Angelo	A.V.A. Valbrembo	
		3°	Perotti Giovanni	AeC. V. Torino	
Promozione	1°	Pessina Fabio	AeC. V. Lariano	17	
	2°	Baroffio Ernesto	A.V.A.L. Varese		
	3°	Fanfani Francesco	AeC. Rimini		
1994	Standard	1°	Colombo Stefano	A.V.A.L. Varese	27
		2°	Meriziola Stefano	AeC.V.V. Mugello	
		3°	Colombo Vittorio	A.V.A.L. Varese	
	15 Metri	1°	Gostner Thomas	AeC. Bolzano	17
		2°	Galetto Giorgio	AeC. Bolzano	
		3°	Monti Luca	A.V.A.L. Varese	
	Libera	1°	Urbani Luca	Aeron. Militare	19
		2°	Monti Roberto/Mantica U.	A.V.A.L. Varese	
		3°	Secomandi Maurizio/Foti G.	A.V.A.L. Varese	
	Promozione	1°	Cappadocci Paolo	AeC. Bolzano	17
		2°	Bottoni Sandro	AeC. Ferrara	
		3°	Albano Claudio	AeC. Voghera	
1995	Standard	1°	Avanzini Luciano	A.V.A.L. Varese	22
		2°	Meriziola Stefano	AeC.V.V. Mugello	
		3°	Hartmann Peter	Austria	
	15 Metri	1°	Ghiorzo Stefano	AeC. V. Lariano	20
		2°	Galetto Giorgio	AeC. Bolzano	
		3°	Marchisio Giorgio	AeC. Torino	
	Libera	1°	Urbani Luca	Aeron. Militare	17
		2°	Gavazzi Marco/Clerici A.	AeC. V. Lariano	
		3°	Vergani Walter/Brunazzo M.	A.V.A.L. Varese	
	Promozione	1°	Dalla Vecchia Attilio	AeC. Prealpi	28
		2°	Brunazzo Mauro	A.V.A.L. Varese	
		3°	Esposito Bruno	AeC. V. Lariano	
1996	Standard	1°	Gritti Angelo	A.V.A. Valbrembo	28
		2°	Pronzati Marco	AeC. V. Lariano	
		3°	Gavazzi Marco	AeC. V. Lariano	
	15 Metri	1°	Galetto Giorgio	AeC. Bolzano	21
		2°	Brigliadori Riccardo	AeC. V. Lariano	
		3°	Marchisio Giorgio	AeC. Torino	
	Libera	1°	Monti Roberto/Mantica U.	A.V.A.L. Varese	20
		2°	Avanzini Luciano	A.V.A.L. Varese	
		3°	Vergani Walter/Casetti D.	A.V.A.L. Varese	
	Promozione	1°	Tura Filippo	AeC.V.V. Mugello	22
		2°	Longo Flavio	AeC. Savona	
		3°	Piazza Stefano	A.V.A. Valbrembo	
1997	Standard	1°	Perotti Nino	AeC. Aosta	24
		2°	Grinza Giancarlo	AeC. Torino	
		3°	Costa Corrado	A.V.A.L. Varese	
	15 Metri	1°	Galetto Giorgio	AeC. Bolzano	18
		2°	Ghiorzo Stefano	AeC. V. Lariano	
		3°	Corbellini Eugenio	AeC. Lodi	
	Libera	1°	Urbani Luca	Aeronautica Milit.	17
		2°	Monti Roberto/Mantica U.	A.V.A.L. Varese	
		3°	Secomandi Maurizio	A.V.A.L. Varese	
	Club	1°	Paolillo Ugo	AeC. Toscano	11
		2°	Gritti Angelo	A.V.A. Valbrembo	
		3°	Meriziola Stefano	AeC. Mugello	
Promozione	1°	Zanon Ettore	AeC. Prealpi	28	
	2°	Costacurta Giuseppe	AeC. Prealpi		
	3°	Manzoni Zaccheo	A.V.A.L. Varese		
1998	Standard	1°	Avanzini Luciano	A.V.A.L. Varese	17
		2°	Gritti Angelo	A.V.A. Valbrembo	
		3°	Costa Corrado	A.V.A.L. Varese	
	15 Metri	1°	Ghiorzo Stefano	AeC. V. Lariano	12
		2°	Galetto Giorgio	AeC. Bolzano	
		3°	Marchisio Giorgio	AeC. Torino	

anno	classe	Pos.	piloti	Aeroclub	n. conc.	
1998	Libera	1°	Secomandi Maurizio	A.V.A.L. Varese	17	
		2°	Colombo Davide	Aeronautica Milit.		
		3°	Monti Luca	A.V.A.L. Varese		
	Club	1°	Cala' Stefano	AeC. Viterbo	10	
		2°	Gritti Angelo	A.V.A. Valbrembo		
		3°	Istel Roberto	AeC. Bolzano		
	Promozione	1°	Caqlieris Matteo	A.V.A.L. Varese	18	
		2°	Calzoni Giovanni	AeC. Prealpi		
		3°	Zorzi Alberto	AeC. Verona		
	1999	Standard	1°	Ballarati Giorgio	A.C.A.O. Varese	26
			2°	Monti Luca	A.C.A.O. Varese	
			3°	Pronzati Marco	AeC. Arezzo	
15 Metri		1°	Galetto Giorgio	AeC. Bolzano	10	
		2°	Ghiorzo Stefano	AeC. V. Lariano		
		3°	Gostner Thomas	AeC. Bolzano		
18 Metri		1°	Brigliadori Leonardo	AeC.V. Lariano	23	
		2°	Pronzati Attilio	A.C.A.O. Varese		
		3°	De Franceschi Angelo	AeC. Prealpi		
Libera		1°	Urbani Luca	Aeronautica	13	
		2°	Monti Roberto/Mantica U.	A.C.A.O. Varese		
		3°	Vergani Walter/Cermezzi A.	A.C.A.O. Varese		
Promozione	1°	Volpi Diego	AeC. Valle Aosta	20		
	2°	Cermezzi Aldo	A.C.A.O. Varese			
	3°	Bitozzi Andrea	AeC. Prealpi			
2000	Standard	1°	Monti Luca	A.C.A.O. Varese	24	
		2°	Costa Corrado	A.C.A.O. Varese		
		3°	Brigliadori Riccardo	AeC.V. Lariano		
	15 Metri	1°	Brigliadori Leonardo	AeC.V. Lariano	11	
		2°	Ghiorzo Stefano	AeC.V. Lariano		
		3°	Galetto Giorgio	AeC. Bolzano		
	18 Metri	1°	Pronzati Attilio	A.C.A.O. Varese	10	
		2°	Monti Roberto	A.C.A.O. Varese		
		3°	De Franceschi Angelo	AeC. Prealpi		
	Libera	1°	Monti Roberto/Nidoli G.	A.C.A.O. Varese	13	
		2°	Paolillo Ugo	AeC. Toscano		
		3°	Urbani Luca/Mantica U.	AeC. Toscano		
Promozione	1°	Boscono Carlo	AeC. Biella	18		
	2°	Casale Enrico	AeC. Rieti			
	3°	Prodorutti Yuri	AeC. Arezzo			
2001	Standard	1°	Paris Gioiario	AeC. Trento	13	
		2°	Avanzini Luciano	A.C.A.O. Varese		
		3°	Gritti Angelo	A.V.A. Valbrembo		
	15 Metri	1°	Galetto Giorgio	AeC. Bolzano	11	
		2°	Ghiorzo Stefano	AeC.V. Lariano		
		3°	Gostner Thomas	AeC. Bolzano		
	18 Metri	1°	Monti Roberto	A.C.A.O. Varese	17	
		2°	Gostner Thomas	AeC. Bolzano		
		3°	Secomandi Maurizio	A.C.A.O. Varese		
	Libera	1°	Ghiorzo Stefano/Mantica	AeC.V. Lariano	14	
		2°	Reginaldi Roberto	AeC. Rieti		
		3°	Paolillo Ugo	AeC. Toscano		
Promozione	1°	Bruttini Alessandro	AeC. Foligno	24		
	2°	Zuffada Filippo	A.M.I. Guidonia			
	3°	Oppici Filippo	AeC. Parma			
2002	Standard	1°	Avanzini Luciano	A.C.A.O. Varese	32	
		2°	Montemaggi Sandro	AeC.V.V. Mugello		
		3°	Gritti Angelo	A.V.A. Valbrembo		
	15 Metri	1°	Galetto Giorgio	AeC. Bolzano	13	
		2°	Ghiorzo Stefano	AeC.V. Lariano		
		3°	Gostner Thomas	AeC. Bolzano		
	18 Metri	1°	Costa Corrado	A.C.A.O. Varese	17	
		2°	Ballarati Giorgio	A.C.A.O. Varese		
		3°	Tura Filippo	AeC.V.V. Mugello		
	Libera	1°	Vergani Walter	A.C.A.O. Varese	14	
		2°	Reginaldi Roberto	AeC. Rieti		
		3°	Paolillo Ugo	AeC. Toscano		
Promozione	1°	Gnesutta Andrea	A.C.A.O. Varese	6		
	2°	Sandri Eliano	AeC. Valle Aosta			
	3°	Giretti Alfredo	AeC. Rieti			
2003	Standard	1°	Costa Corrado	A.C.A.O. Varese	32	
		2°	Monti Luca	A.C.A.O. Varese		
		3°	Monti Lorenzo	A.C.A.O. Varese		
	15 Metri	1°	Pozzi Alberto	AeC.V. Lariano	13	
		2°	Avanzini Luciano	A.C.A.O. Varese		
		3°	Galetto Giorgio	AeC. Bolzano		
	18 Metri	1°	Brigliadori Riccardo	AeC.V. Lariano	17	
		2°	Erba Giorgio	A.V.A. Valbrembo		
		3°	Ballarati Giorgio	A.C.A.O. Varese		
	Libera	1°	Urbani Luca	AeC. AVT	14	
		2°	Colombo Davide	Aeronautica		
		3°	Ballarati Giorgio	A.C.A.O. Varese		
Promozione	1°	Sandri Eliano	AeC. Bolzano	8		
	2°	Dalotto Gianmario	A.C.A.O. Varese			
	3°	Di Bartolomeo Riccardo	AeC. Arena			
2004	Standard	1°	Felicori Sergio	AVF	32	
		2°	Meriziola Stefano	AVR		
		3°	Monti Lorenzo	A.C.A.O. Varese		
	15 Metri	1°	Ghiorzo Stefano	A.C.A.O. Varese	20	
		2°	Galetto Giorgio	AeC. Bolzano		
		3°	Gostner Thomas	AeC. Bolzano		
	18 Metri	1°	Galetto Giorgio	AeC. Bolzano	26	
		2°	Sironi Alberto	A.C.A.O. Varese		
		3°	Avanzini Luciano	A.C.A.O. Varese		
	Libera	1°	Ballarati Giorgio	A.C.A.O. Varese	9	
		2°	Reginaldi Roberto	AeC. Rieti		
		3°	Manzoni Roberto	A.C.A.A. Varese		
Promozione	1°	Fumagalli Matteo	AMI	14		
	2°	Pelos Claudio	AeC. Rieti			
	3°	Franchi Massimo	AVR			

Campionati Italiani 2004
 Ferrara 30 Maggio + 6 giugno 2004
Classe Standard

#	Concorrente	Club	Punti	Algo
1	FELICORI Sergio	AVF	3668	950
2	MERIZIOLA Stefano	AVR	3624	939
3	RASS Michael	Austria	3562	
4	MONTI Lorenzo	Peter Pan Soaring	3507	908
5	MONTEMAGGI	Mugello	3491	904
6	TURA Filippo	Mugello	3476	900
7	AVANZINI Luciano	ACAO	3459	896
8	ALBERTAZZI Alberto	ACAO	3378	875
9	GUAZZONI Roberto	ACAO	3370	873
10	ERBA Giorgio	Peter Pan Soaring	3351	868
11	COSTA Corrado	ACAO	3339	865
12	GRINZA Giancarlo	Aosta	3287	851
13	HARTMANN Peter	Austria	3258	
14	SPREAFICO Gianni	Biella	3233	837
15	FRIGERIO Luca	AVL	3155	817
16	TESTA Claudio	Peter Pan Soaring	3101	803
17	TARCHINI Edoardo	Novi Ligure	3063	793
18	MOLINARI Manuele	Prealpi Venete	2858	740
19	TORRIANI Alberto	AVL	2831	733
20	GAVAZZI Marco	AVL	2821	731
21	LASTRICO Edoardo	AVA	2650	686
22	CALZONI Giovanni	Padova	2632	682
23	BOZZETTI Gianpaolo	Parma Soaring	2592	671
24	PASETTI Giuseppe	Parma Soaring	2462	638
25	DALLA ROSA Guido	Parma	2309	598
26	BONARETTI Enea	AVL	2273	589
27	MONTI Luca	Peter Pan Soaring	2268	587
28	PRONZATI Marco	Arezzo	1977	512
29	DI BARTOLOMEO Riccardo	AVR	1701	441
30	PASTROVIC Stefano	Francia	1453	376
31	GIRETTI Alfredo	Rieti	605	157
32	POLETTI Franco	AVM	371	96

Campionati Italiani 2004
 Ferrara 30 Maggio + 6 giugno 2004
Classe 15 metri

#	Concorrente	Club	Punti	Algo
1	GHIORZO Stefano	ACAO	3863	950
2	GALETTO Giorgia	Bolzano	3855	948
3	GOSTNER Thomas	Bolzano	3836	943
4	SQUARCIAFICO Vittorio	Novi Ligure	3552	874
5	DAL GRANDE Giuseppe	Prealpi Venete	3133	770
6	HAGGENMUELLER Reinhard	Austria	3090	
7	CUCCOLI Cristian	AVF	2965	729
8	LONGO Flavio	Novi Ligure	2909	715
9	POZZI Alberto	AVL	2886	710
10	BAUMGARTNER Alois	Bolzano	2871	706
11	ACQUADERNI Margherita	ACAO	2706	665
12	ZUFFADA Filippo	Aeron.Militare	2578	634
13	ZANON Ettotre	Prealpi Venete	2524	621
14	MONTI Romeo	Mugello	2496	614
15	BELTRAMELLO Marco	Biella	2263	557
16	DALL'OLIO Adriano	Mugello	2116	520
17	BOTTONI Sandro	AVF	2077	511
18	FUSCO Adriano	AVF	1721	423
19	RIVA Adalberto	AVL	1495	368
20	FRANCICA Rosario	AVL	1202	296

Campionati Italiani 2004

Rieti 3 ÷ 9 Luglio 2004

Classe 18 Metri

#	Concorrente	Club	Aliante	Punti	*
1	GALETTI Giorgio	Bolzano	Ventus 2 CT	4574	950
2	SIRONI Alberto	ACAO	Ventus 2 Cxt	4494	933
3	AVANZINI Luciano	ACAO	ASW 28/18E	4468	928
4	FRIGERIO Luca	AVA	LS 8/18	4186	869
5	TARCHINI Edoardo	Novi Ligure	LS 8/18	4016	834
6	BERTONCINI Luigi	AVL	LAK 17 a	4004	832
7	TESTA Claudio	Peter Pan Soaring	LS 8/18	3856	801
8	MARCHISIO Giorgio	Torino	DG 808 S	3821	794
9	PAVESI Ugo	ACAO	DG 800S	3779	785
10	ERBA Giorgio	Peter Pan Soaring	LS 8/18	3772	783
11	ANCILLOTTI Ruggero	AVA	ASH26	3719	772
12	BAFFIGO Riccardo	Terni	DG 800/18	3700	768
13	DE ORLEANS-BORBON Alvaro	Toledo	ASH 26E	3646	
14	RIVA Adalberto	AVL	Ventus 2	3469	720
15	FONTANA Guido	AVM	DG 800 B	3100	644
16	COSTA Mattia	ACAO	LS8/18	2973	617
17	HATTON Adrian	Inghilterra	LS 6 17,6	2790	
18	BARDELLI Vittorio	Modena	DG 808 B	2742	570
19	CATTANEO Mario	Rieti	DG 600/18	2727	566
20	FINOCCHIARO Filippo	Artena	LS8	2680	557
21	PASSARELLI Girolamo	Novi Ligure	Ventus C 17.6	2675	556
22	BALLABIO Giuseppe	Rieti	Ventus 2CM	2527	525
23	BALESTRA Bernardo	Rieti	DG600/18	2140	444
24	FONTANA Vittorio	AVM	DG 800 B	1897	394
25	BRIGLIADORI Riccardo	AVL	Ventus 2 Cx	695	144
26	BONARETTI Enea	AVL	LS 8/18	221	46

Campionati Italiani 2004

Rieti 3 ÷ 9 Luglio 2004

Classe Libera

#	Pilota	Club	Aliante	Punti	*
1	BALLARATI Giorgio/ Mantica U.	ACAO	ETA	5195	950
2	RABEDER Karl	Austria	Nimbus 4 DM	5145	
3	REGINALDI Roberto + 1	Rieti	ASH 25/27	4647	850
4	HAGGENMUELLER Reinhard + 1	Austria	ASH 25	4296	
5	MANZONI Roberto + 1	ACAO	Nimbus 4 DM	3737	683
6	VERGANI Walter/ Brunazzo	ACAO	Nimbus 4DM	3402	622
7	GAVAZZI Marco + 1	AVL	ASH 25	3394	621
8	SCHNEIDER Rudolf + 1	Austria	Duo Discus	2930	
9	KEIM Klaus + 1	Germania	ASH 25/27	2617	

Campionati Italiani 2004

Rieti 3 ÷ 9 Luglio 2004

Categoria PROMOZIONE

#	Pilota	Club	Aliante	Punti	*
1	FUMAGALLI Matteo	AMI	Discus T	4331	850
2	PELOS Claudio	Rieti	ASW 20	3702	727
3	FRANCHI Massimo	Roma	LS 4	3569	700
4	COSTAGLIOLA Vincenzo	AMI	Discus b	3553	697
5	VERGANI Mario	ACAO	LS 8	3517	690
6	DALL'ACQUA Paolo	Modena	Discus b	3385	
7	TOMASI Andrea	Cus Trento	LS1	3350	
8	MICHIELETTI Luciano	ACAO	Discus T	3116	
9	SPADA Giuseppe	Aosta	LS 6	2734	
10	CRIVELLI Carlo	AVL	Ventus 2c/15	2725	
11	MURA Antonino	Mugello	LS3	2334	
12	SALVUCCI Giovanni	Foligno	DG 800 B	2306	
13	GUARDIGLI Paolo	Mugello	LS 6	2240	
14	ORSINI Carlo	Cus Trento	LS 4	1861	

Coppa Internazionale del Mediterraneo – Albo d'Oro

anno	Class	#	Competitor	Natio	Glider
1986	Standard n. comp. 21	1°	Gavazzi Marco	ITA	Discus
		2°	Nietispach Hans	SWI	Discus
		3°	Brigliadori Leonardo	ITA	Discus
	15 Meter n. comp. 30	1°	De Orleans Alvaro	ESP	ASW 20
		2°	Peter E.G.	GER	Ventus
		3°	Avanzini Luciano	ITA	ASW 20 L
	Open n. comp. 22	1°	Manzoni Roberto	ITA	Nimbus 3
		2°	Blatter Federico	SWI	Nimbus 3
		3°	Bougard P.	BEL	Nimbus 3
1987	Standard n. comp. 16	1°	Gavazzi Marco	ITA	Discus
		2°	Brigliadori Riccardo	ITA	Discus
		3°	Leutenegger Simon	SWI	DG 300
	15 Meter n. comp. 32	1°	Peter E.G.	GER	Ventus
		2°	Ghiorzo Stefano	ITA	LS 6
		3°	Meuser W.	GER	Ventus
	Open n. comp. 10	1°	Andersen J.W.	DEN	Nimbus 3
		2°	Rantet J.	FRA	ASH 25
		3°	Vergani Walter	ITA	ASW 22
1988	Standard n. comp. 25	1°	Brigliadori Riccardo	ITA	Discus
		2°	Brigliadori Leonardo	ITA	Discus
		3°	Lackner P.	GER	Discus
	15 Meter n. comp. 35	1°	Wills Justin	GBR	LS 6
		2°	Peter E.G.	GER	Ventus
		3°	Ghiorzo Stefano	ITA	LS 6
	Open n. comp. 15	1°	Rantet J.	FRA	ASH 25
		2°	Monti Roberto/Mantica U.	ITA	ASH 25
		3°	Blatter Federico	SWI	ASH 25
1989	Standard n. comp. 27	1°	Leutenegger Simon	SWI	DG 300
		2°	Hammerle H.	AUT	LS 7
		3°	Avanzini Luciano	ITA	Discus
	15 Meter n. comp. 34	1°	Galetto Giorgio	ITA	LS 6
		2°	De Orleans Alvaro	ESP	ASW 20
		3°	Ghiorzo Stefano	ITA	LS 6
	Open n. comp. 22	1°	Gantenbrink S.	GER	Nimbus 3 22
		2°	Blatter Federico	SWI	ASH 25
		3°	Monti Roberto	ITA	ASH 25
1990	Standard n. comp. 28	1°	Avanzini Luciano	ITA	Discus
		2°	Costa Corrado	ITA	Discus
		3°	Gavazzi Marco	ITA	Discus
	15 Meter n. comp. 29	1°	Galetto Giorgio	ITA	LS 6
		2°	Urbani Luca	ITA	ASW 20
		3°	Servilio Sergio	ITA	ASW 20
	Open n. comp. 19	1°	Monti Roberto/Mantica U.	ITA	ASH 25
		2°	Binder Hans	SWI	Nimbus 3T
		3°	Ghiorzo Stefano	ITA	Ventus 17m
1991	Standard n. comp. 32	1°	Gavazzi Marco	ITA	Discus
		2°	Danz Werner	SUI	DG 300
		3°	Bertoncini Luigi	ITA	Discus
	15 Meter n. comp. 30	1°	Brigliadori Leonardo	ITA	Ventus
		2°	Häeupl Josef	GER	ASW 20
		3°	Demmerer Heimo	AUS	Ventus
	Open n. comp. 18	1°	Vergani Walter/ Bonini L.	ITA	ASH 25
		2°	Binder Walter/	GER	ASH 25
		3°	Delylle Alain	FRA	Nimbus 3D
1992	Standard n. comp. 34	1°	Brigliadori Riccardo	ITA	Discus
		2°	Brigliadori Leonardo	ITA	Discus
		3°	Hammerle Heinz	AUS	LS 7
	15 Meter n. comp. 25	1°	De Orleans Alvaro	ESP	ASW 20
		2°	Galetto Giorgio	ITA	LS 6
		3°	Monti Luca	ITA	DG 600
	Open n. comp. 17	1°	Monti Roberto/Mantica U.	ITA	ASH 25
		2°	Vergani Walter/Bonini L.	ITA	ASH 25
		3°	Keim Klaus	GER	Glasflugel
1993	Standard n. comp. 36	1°	Brigliadori Leonardo	ITA	Discus
		2°	Costa Corrado	ITA	Discus
		3°	Leutenegger Simon	SUI	DG 300
	15 Meter n. comp. 31	1°	Demmerer Heimo	AUS	Ventus
		2°	Meuser Werner	GER	Ventus
		3°	Janowitsch Wolfgang	AUS	Ventus
	Open n. comp. 26	1°	Schwenk Uli	GER	ASW 22 BL
		2°	Gantenbrink Bruno	GER	Nimbus 4T
		3°	Eberhard Laur	GER	Nimbus 4
1994	Standard n. comp. 34	1°	Colombo Vittorio	ITA	Discus
		2°	Leutenegger Simon	SUI	DG 303
		3°	Gritti Angelo	ITA	Discus
	15 Meter n. comp. 24	1°	Grund Michael	GER	Ventus 2
		2°	Karow Holger	GER	LS 6
		3°	Rabeder Karl	AUT	Ventus CM
	Open n. comp. 19	1°	Urbani Luca	ITA	Nimbus 3
		2°	Monti Roberto/Mantica U.	ITA	Nimbus 4D
		3°	Haggenmueller R.	AUT	ASH 25 WI
1995	Standard n. comp. 39	1°	Brigliadori Leonardo	ITA	LS 8
		2°	Brigliadori Riccardo	ITA	Discus W
		3°	Leutenegger Simon	SWI	DG 303
	15 Meter n. comp. 26	1°	Janowitsch Wolfgang	AUT	Ventus 2
		2°	Galetto Giorgio	ITA	Ventus 2
		3°	Gostner Thomas	ITA	Ventus 2
	Open n. comp. 17	1°	Urbani Luca	ITA	Nimbus 3
		2°	Gavazzi Marco/Clerici A.	ITA	ASH 25
		3°	Vergani Walter/brunazzo M	ITA	SH 25 E
1996	Standard n. comp. 34	1°	Pronzati Marco	ITA	Discus
		2°	Stoegner Gregor	AUT	LS 8
		3°	Gritti Angelo	ITA	Discus
	15 Meter n. comp. 15	1°	Galetto Giorgio	ITA	Ventus 2
		2°	De Orleans Borbon A.	ESP	ASW 27
		3°	Gostner Thomas	ITA	Ventus 2
	Open n. comp. 20	1°	Monti Roberto/Mantica U.	ITA	Nimbus 4D
		2°	Avanzini Luciano	ITA	DG 800 18m
		3°	Vergani Walter/Casetti D	ITA	Nimbus 4DM

anno	Class	#	Competitor	Natio	Glider
1997	Standard n. comp. 36	1°	Avanzini Luciano	ITA	LS 8
		2°	Brigliadori Riccardo	ITA	LS 8
		3°	Stoegner Gregor	AUT	LS 8
	15 Meter n. comp. 25	1°	Galetto Giorgio	ITA	Ventus 2
		2°	Ghiorzo Stefano	ITA	Ventus 2
		3°	Gostner Thomas	ITA	Ventus 2
	Open n. comp. 17	1°	Pristavec Bostjan	SLO	DG 600 18m
		2°	Urbani Luca	ITA	Nimbus
		3°	Monti Roberto/mantica U	ITA	Nimbus 4D
1998	Standard n. comp. 33	1°	Pronzati Marco	ITA	Discus
		2°	Haemmerle Heinz	AUT	LS 8
		3°	Gritti Angelo	ITA	Discus
	15 Meter n. comp. 25	1°	De Orleans-Borbon A.	ESP	ASW 27
		2°	Marchisio Giorgio	ITA	Ventus 2
		3°	Squarciafico Vittorio	ITA	LS 6
	Open n. comp. 17	1°	Pristavec Bostjan	SLO	DG 600 18m
		2°	Secomandi M /Nidoli G	ITA	Nimbus 4D
		3°	Colombo Davide/cattaneo F	ITA	Nimbus 4DM
1999	Standard n. comp. 33	1°	Weiss Horbert	GER	LS 8
		2°	Spreafico Gianni	ITA	LS 8
		3°	Paris Giorgio	ITA	ASW 24
	15 Meter n. comp. 25	1°	Istol Roberto	ITA	Ventus 2
		2°	Progin Philippe	SWI	Ventus 2
		3°	Squarciafico Vittorio	ITA	DG800 S
	18 meter n. comp. 25	1°	Termaat Ronald	NED	DG 800
		2°	Brigliadori Leonardo	ITA	ASH 26
		3°	Skaerlund Niels Erik	DEN	Ventus CM
Open n. comp. 17	1°	Monti Roberto/Mantica U.	ITA	Nimbus 4D	
	2°	Paolillo Ugo	ITA	Nimbus 3T	
	3°	Vergani Walter/Villa L.	ITA	Nimbus 4DM	
2000	Standard n. comp. 41	1°	Monti Luca	ITA	LS 8
		2°	Hammerle Heinz	AUT	LS 8
		3°	Costa Corrado	ITA	Discus 2
	15 Meter n. comp. 13	1°	Wills Justin	GBR	LS 6
		2°	Demmer Keimo	AUT	Ventus 2
		3°	Rabeder Karl	AUT	Ventus 2
	18 meter n. comp. 28	1°	Brigliadori Leonardo	ITA	ASH 26
		2°	Danz Werner	SWI	DG 800 18m
		3°	Pristavec Bostjan	SLO	DG 600 18m
Open n. comp. 13	1°	Monti Roberto/Nidoli G.	ITA	Nimbus 4D	
	2°	Hartmann Peter	AUT	ASH 25	
	3°	Buchanan E. John	AUS	ASH 22 BL	
2001	Standard n. comp. 40	1°	Hartmann Peter	AUT	LS 8
		2°	Avanzini Luciano	ITA	Discus 2
		3°	Brigliadori Riccardo	ITA	Discus 2
	15 Meter n. comp. 20	1°	Galetto Giorgio	ITA	Ventus 2
		2°	Raimond Steven	NED	ASW 27
		3°	Romeijn Henry	NED	Ventus 2
	18 meter n. comp. 28	1°	Couts Jhon	NZL	ASH 26
		2°	Monti Lorenzo	ITA	LS 8 18m
		3°	Amann Werner	AUT	LS 6 18m
Open n. comp. 13	1°	Lherm Gerard/Lejeune L.	FRA	ASH 25L	
	2°	Gaumann Markus	SWI	Nimbus 4M	
	3°	Ghiorzo Stefano	ITA	Nimbus 4D	
2002	Standard n. comp. 12	1°	Hammerle Heinz	AUT	LS 8
		2°	Gritti Angelo	ITA	Discus 2
		3°	Erba Giorgio	ITA	LS 8
	15 Meter n. comp. 8	1°	Amann Werner	AUT	LS 6
		2°	Marchisio Giorgio	ITA	Ventus 2
		3°	Haggenmueller	AUT	Ventus 2
	18 meter n. comp. 14	1°	De Orleans Bourbon A.	ESP	ASH 26 CM
		2°	Ancillotti Ruggero	ITA	ASH 26
		3°	Pavesi Ugo	ITA	DG 800
Open n. comp. 10	1°	Keim Klaus	GER	ASH 25/27	
	2°	Gaumann Markus	SWI	Nimbus 4M	
	3°	Ghiorzo Stefano	ITA	Nimbus 4D	
2003	Standard n. comp. 26	1°	Monti Luca	ITA	LS 8
		2°	Biagi Marco	ITA	Discus 2
		3°	Hynek Thomas	AUT	Discus 2
	15 Meter n. comp. 12	1°	Haggenmueller R.	AUT	Ventus 2b
		2°	Van Bree Max	NED	LS6a
		3°	Squarciafico Vittorio	ITA	Ventus 2
	18 meter n. comp. 22	1°	Erba Giorgio	ITA	LS8 18m
		2°	Monti Lorenzo	ITA	LS8 18m
		3°	Sironi Alberto	ITA	DG 600
Open n. comp. 10	1°	Rabeder Karl	AUT	Nimbus 4DM	
	2°	Eder F. Josef	AUT	ASW 22BLE	
	3°	Urbani Luca	ITA	Nimbus 3	
2004	Standard n. comp. 26	1°	Hartmann Peter	AUT	Discus 2a
		2°	Haemmerle Heinz	AUT	LS 8
		3°	Rass Michael	AUT	LS 8
	15 Meter n. comp. 8	1°	Galetto Giorgio	ITA	Ventus 2 ax
		2°	Ghiorzo Stefano	ITA	Ventus 2A
		3°	Van Bree Max	NED	LS 6a
	18 meter n. comp. 22	1°	De Orleans-Borbon Alvaro	ESP	ASH 26E
		2°	Sironi Alberto	ITA	Ventus2 ctx
		3°	Costa Corrado	ITA	LS8/18
Open n. comp. 9	1°	Ballarati Giorgio/Mantica U.	ITA	ETA	
	2°	Rabeder Karl	AUT	Nimbus 4DM	
	3°	Reginaldi Roberto	ITA	ASH 25/27	

Coppa Internazionale del Mediterraneo 2004

Aeroporto di Rieti 2 + 12 Agosto 2004

Standard class

#	Competitor	Nation	Glider	score	*
1	HARTMANN Peter	ITA	Discus 2a	5479	950
2	HAEMMERLE Heinz	AUT	LS 8	5396	
3	RASS Michael	AUT	LS 8	5230	
4	MONTFAMAGGI Sandro	ITA	Discus 2	5179	898
5	SCHNEEWEIS Peter	AUT	Discus	5142	
6	GRITTI Angelo	AVA	Discus	5054	876
7	VII A Alessandro	ITA	LS 8	4977	854
8	GUAZZONI Roberto	ITA	Discus 2	4810	834
9	FELICORI Seraio	AVF	LS 8	4290	744
10	SALIRIN Gustavo	ITA	LS 8	4178	724
11	LASTRICO Edoardo	AVA	Discus 2	4163	722
12	FIANCO Gualtiero	ITA	Discus 2	4150	720
13	FINOCCHIARO Filippo	ITA	LS 8	4117	714
14	PRONZATI Marco	ITA	Discus	4113	713
15	SPREAFICO Gianni	ITA	LS 8	4027	698
16	RRITTINI Alessandro	ITA	LS 8	3689	640
17	ROMANO Roberto	ITA	ASW 28 a	3271	567
18	PIRKER Herbert	AUT	SZD 55	3135	
19	MOINARI Manuele	ITA	LS 8	2815	488
20	ALBERTAZZI Alberto	ITA	Discus 2b	2512	436
21	GIRETTI Alfredo	ITA	Discus	2396	415
22	CAZZONI Giovanni	ITA	Discus	2022	351
23	DELLA ROSA Silverio	ITA	Discus b	1696	294
24	GIRARDI Mario	ITA	Discus	1242	215
25	HYNFK Thomas	AUT	Discus cs	1141	
26	TURA Filippo	ITA	LS 8	493	85

Coppa Internazionale del Mediterraneo 2004

15 metres class

#	Competitor	Nation	Glider	score	*
1	GALETTI Gioiario	ITA	Ventus 2 ax	6201	831
2	GHIORZO Stefano	ITA	Ventus 2A	5004	671
3	VAN BREE Max	NED	LS 6a	4935	
4	DAL GRANDE Giuseppe	ITA	Ventus 2	4601	617
5	SINN Walter	GER	Ventus 2b	4309	
6	HORSTEN Jaap J.	GER	LS 6 a	3977	
7	CASALE Enrico	ITA	ASW 20	1789	240
8	SQUARCIAFICO Vittorio	ITA	Ventus 2	1183	159

Coppa Internazionale del Mediterraneo 2004

18 metres class

#	Competitor	Nation	Glider	score	*
1	DE ORLEANS BORBON Alvaro	ESP	ASH 26E	5189	950
2	SIRONI Alberto	ITA	Ventus 2cxt	4850	888
3	COSTA Corrado	ITA	LS 8/18	4688	858
4	STOEGNER Gregor	AUT	DG 800 B	4662	
5	TARCHINI Edoardo	ITA	LS 8/18	4551	833
6	ANCILLOTTI Ruggero	AVA	ASH26	4502	824
7	WIENBERG Ib	DEN	Ventus 2cT	4425	
8	STOUFFS Patrick	BEL	DG 800 S	4310	
9	AVANZINI Luciano	ITA	ASW 28/18	4286	785
10	MARCHISIO Gioiario	ITA	DG 800 S	4236	776
11	HIRNER Rudolf	AUT	Ventus 2CT	3982	
12	PAVESI Ugo	ITA	DG 800S	3977	728
13	CUCCOLI Cristian	ITA	LS 6/18	3941	722
14	GRABNER Vinzenz	AUT	Ventus 2CM	3805	
15	SECOMANDI Maurizio	ITA	Ventus 2C	3235	592
16	RIVA Adalberto	AVL	Discus 2/18	3089	566
17	STORKA Friedl	AUT	DG 800 B	2884	
18	BORELLINI Giuseppe	ITA	ASW 28/18	2531	463
19	BAFFIGO Riccardo	ITA	DG 800 B	2167	397
20	BARDELLI Vittorio Fausto	ITA	DG 808 B	1403	257
21	CARAFFINI Antonio	ITA	Ventus ct	986	181
22	MARTINELLI Daniele	ITA	DG 600/18	897	164

Coppa Internazionale del Mediterraneo 2004

OPEN class

#	Competitor	Club	Aliante	score	*
1	BALLARATI Giorgio / Mantica	ITA	ETA	5195	950
2	RABEDER Karl	AUT	Nimbus 4 DM	5145	
3	REGINALDI Roberto + 1	ITA	ASH 25/27	4647	850
4	HAGGENMUELLER Reinhard + 1	AUT	ASH 25	4296	
5	MANZONI Roberto + 1	ITA	Nimbus 4 DM	3737	683
6	VERGANI Valter /Brunazzo Mauro	ITA	Nimbus 4DM	3402	622
7	GAVAZZI Marco + 1	AVL	ASH 25	3394	621
8	SCHNEIDER Rudolf + 1	AUT	Duo Discus	2930	
9	KEIM Klaus + 1	GER	ASH 25/27	2617	

* Puntii per la Graduatoria Nazionale

Trofeo Città di Torino 2004
Torino Aeritalia 26,27,28 Marzo 2,3,4 Aprile 2004
Classe Mista

#	Pilota	Club	Aliante	Punti totali	*
1	Ghiorzo +Woetzel	ACAO	Duo-Discus	1730	900
2	Edoardo Tarchini	AeC. Novi	LS8-18	1677	872
3	Alessandro Villa	ACAO	LS8	1554	808
4	Stefano Pastrovic	A.A.P.C.A.	Discus2a	1540	
5	Andrea Ferrero	AeC Torino	Ls8	1522	792
6	Giancarlo Grinza	Aosta	ASW 28	1500	780
7	Franco Poletti	A.V.M.	LS7 WL	1460	760
8	Beozzi +Balzi	AeC. Torino	DG500	1355	705
9	Gustavo Saurin	ACAO	LS8	1340	697
10	Giulio Durazzi	AeC. Barcellonette (F)	LS4	1323	
11	Alessandro Pessione	AeC Torino	ASW20	1301	677
12	Vittorio Pinni	Parma Soaring	LS8	1296	674
13	Luca Monti	ACAO	LS8	1287	670
14	Giuseppe Pasetti	Parma Soaring	LS8	1213	631
15	Claudio Testa	A.V.A.	LS8	1201	625
16	Roberto Romano	ACAO	ASW28	1183	615
17	Enrico Matteucci	ACAO	Discus	1176	612
18	Carlo Boscono	AeC Biella	DG300	1144	595
19	Lorenzo Monti	ACAO	LS8	1125	585
20	Manuele Molinari	AeC. Prealpi Venete	Ls8	1014	528
21	Umberto Loiacono	AeC. Torino	ASW20	930	484
22	Sandro Montemaggi	AeC.V.Muello	Discus2	703	366
23	Mattia Costa	ACAO	Discus2	672	350
24	Sandro Bottoni	AVF	LS3	670	349
25	Alfredo Giretti	AeC. Rieti	Discus	599	312
26	Silverio Dalla Rosa	ACAO	Discus b	570	297
27	Riccardo Di Bartolomeo	Artena	Discus	414	215

* Punti per la graduatoria Nazionale

Trofeo Città di Torino 2004
Torino Aeritalia 26,27,28 Marzo 2,3,4 Aprile 2004
Classe Libera

#	Pilota	Club	Aliante	Punti	*
1	Luciano Avanzini	A.C.A.O.	ASV28-18	2211	875
2	Corrado Costa	ACAO	LS8-18	2185	865
3	Vittorio Squarciafico	AeC. Novi	Ventus2	2157	854
4	Luigi Bertoncini	A.V.L.	Lak17	2077	822
5	Luca Frierio	A.V.L.	LS8-18	2022	800
6	Alberto Pozzi	A.V.L.	Ventus	1945	770
7	Massimo Botto	A.V.M.	Ventus2	1908	755
8	Alberto Sironi	A.C.A.O.	DG-600-18	1659	657
9	Claudio Barbero	AeC Torino	ASH 26	1607	636
10	Gioraio Marchisio	AeC. Torino	DG808	1588	628
11	Marco Beltramello	AeC. Biella	Ventus2	1568	621
12	Cristian Cuccoli	A.V.F.	LS6-15	1369	542
13	Renato Tardi	AeC Torino	Ventus2BX	1277	505
14	Aldo Cernezzi	ACAO	DG600/17	1077	426
15	Enea Bonaretti	A.V.L.	LS8-18	767	304

* Punti per la graduatoria Nazionale

V Trofeo Novi
Aeroporto Novi Ligure - 18,19,20, 25,26,27 Giugno 2004
Categoria Promozione

#	Pilota	Club	Aliante	Punti	*
1	Livio Cartasegna	AeC Novi	LS6	1340	800
2	Ivo Gallo	AeC Novi	ASW-20	1311	783
3	Maurizio Cocchi	Mugello	Ventus 2a	1289	770
4	Luca Cavelli	AeCNovi	ASW 20	1278	763
5	Paolo Guardiali	Mugello	LS 6	1147	
6	Francesco Senatore	AeC Novi	Discus	1098	
7	Giorgio Bergamini	Modena	ASW 24	1090	
8	Luca Melchiorre	AeC Novi	Libelle Standard	1035	
9	Paolo Salizzoni	Ferrara	DG 800	1023	
10	Edoardo Russo	AVM	Ventus 2a	909	
11	Walter Lombardi	AVM	DG 101	889	
12	Franco Borghero	AeC Novi	LS8	885	
13	Paolo Dall'acqua	Modena	Discus B	839	
14	Roberto Manziacavalli	AVM	ASW 20	779	
15	Eugenio Costa	AVM	SZD55	692	
16	Pier Maria Trussi	AVM	ASW 20	689	
17	Sandro Vaccari	AVM	ASW 15	673	
18	Paolo Carnevale Miacca	AVM	LS4	585	
19	Corrado Corti	AVM	Libelle Standard	272	
20	Giancarlo Meiani	AVM	Cirrus Standard	159	

* Punti per la graduatoria Nazionale e promossi alla Categoria Nazionale

XI Coppa Città di Ferrara
Aeroporto di Ferrara – 20,21,22,23 - 28,29 Maggio 2004

Classe Unica

#	Pilota	Club	Aliante	Totali	*
1	Manuele MOLINARI	Prealpi Venete	LS8a	3200	825
2	Edoardo TARCHINI	Novi Ligure	LS8	3079	794
3	Luca MONTI	Peter Pan Soaring	LS8	2833	730
4	Claudio TESTA	Peter Pan Soaring	LS8	2827	729
5	Mattia COSTA	ACAO	LS 8/18	2624	677
6	Daniilo TROVO	ACAO	Duo Discus	2522	650
7	Roland ZACCOUR	AVL	LS8/18	2364	609
8	Marcello CRISTIANI	AVF	DG800S	2304	594
9	Enea BONARETTI	AVL	LS 8/18	2291	591
10	Fabio MARTIGNONI	ACAO	Discus	2209	570
11	Paolo ANGELINI	ACAO	LS6	1726	445
12	Gerolamo GHIRINGHELLI	ACAO	LS8/18	1683	434
13	Massimo PRESSATO	AVA	Discus	1670	431
14	Mauro DALLA BRIDA	CUS Trento	Ventus 2b	1408	363
15	Eliano SANDRI	CUS Trento	Ventus 2a	1371	353
16	Alfredo GIRETTI	Rieti	Discus	1078	278

* Punti per la graduatoria Nazionale

XI Coppa Città di Ferrara
Club/Promozione

#	Pilota	Club	Aliante	Totali	*
1	Yuri PRODORUTTI	Arezzo	LS7	2851	850
2	Vittorio PINNI	Parma Soaring	DG300	2851	850
3	Leonardo BRIGLIADORI	AVL	Libelle St	2652	791
4	Paolo RUGGERI	AVM	LS7	2519	751
5	Flavio AMBROSINI	AVS	DG200/15	2430	
6	Giulia INCISA	AeC. Biella	Cirrus std	2377	
7	Umberto BONFATTI	AVF	Nimbus2b	2369	706
8	Davide SCHIAVOTTO	Prealpi Venete	DG 300	2323	
9	Ugo PAOLILLO	Mugello	LS 4	1853	552
10	Andrea TOMASI	CUS Trento	LS1 f	1792	
11	Luca CAVELLI	ACAO	ASW20	1775	
12	Sergio FELICORI	AVF	DG 300	1758	524
13	Giacomo TOSCHI	AVF	DG300	1681	501
14	Gianmarco DALZOTTO	ACAO	DG300	1617	482
15	Ivo GALLO	A.V.L.	Asw20	1541	
16	Andrea AMATI	AVF	LS3/15	1520	
17	Alfred SIMEONI	AVL	LibelleH301	1507	
18	Dario CRESPI	ACAO	DG300	1392	415
19	Antonino MURA	Mugello	LS3	1275	
20	Ugo RAFFELLI	AeC. Prealpi Venete	ASW20	1191	
21	Ottaviano RAMAZZINA	AVS	LS3/15	1130	
22	Enzo VILLA	AVL	Libelle H301	1033	
23	Luigi BERTONCINI	AVL	Silent2	997	297
24	Remo NEGOSSI	AVF	ASW20	761	
25	Nicola FERGNANI	AVF	AstirCS	639	
26	Antonio SOFFICI	AeC. Mugello	Cirrus std	560	

* Punti per la graduatoria Nazionale

XI Coppa Città di Ferrara
Classe Club

#	Pilota	Club	Aliante	Totali	*
1	Flavio AMBROSINI	AVS	DG200/15	2833	800
2	Giulia INCISA	AeC. Biella	Cirrus std	2772	783
3	Davide SCHIAVOTTO	Prealpi Venete	DG 300	2721	768
4	Luca CAVELLI	ACAO	ASW20	2167	
5	Andrea TOMASI	CUS Trento	LS1 f	2142	
6	Alfred SIMEONI	AVL	LibelleH301	1889	
7	Andrea AMATI	AVF	LS3/15	1889	
8	Ivo GALLO	A.V.L.	Asw20	1864	
9	Antonino MURA	Mugello	LS3	1578	
10	Ugo RAFFELLI	AeC. Prealpi Venete	ASW20	1436	
11	Ottaviano RAMAZZINA	AVS	LS3/15	1331	
12	Enzo VILLA	AVL	Libelle H301	1118	
13	Remo NEGOSSI	AVF	ASW20	879	
14	Nicola FERGNANI	AVF	AstirCS	817	
15	Antonio SOFFICI	AeC. Mugello	Cirrus std	637	

* Punti per la graduatoria Nazionale

XI Coppa Città di Ferrara
Biposti

#	Pilota	Club	Aliante	Totali	*
1	SITTA Carlini	AVF	Janus B	1146	
2	BARALDINI + 1	AVF	Twin Acro	1100	
3	CAVALLARI + 1	AVF	Twin Astir	1015	
4	GIOPPO Miazzon	Prealpi Venete	Janus CM	959	167
5	BOTTONI Fadigati	AVF	Janus	541	94

* Punti per la graduatoria Nazionale

Coppa del Velino

Rieti - 18 ÷ 24 Luglio 2004 - Open Class

#	Pilota	Club	Aliante	Punti	*
1	Angelo GRITTI	AVA	Discus 2	5346	805
2	Dino DI VECCHIO	Roma	LS 8/18	4960	747
3	Gregor STOEGER	Austria	DG 808 B	4905	
4	Roberto ROMANO	ACAO	ASW28	4783	720
5	Daniilo TROVO' + 1	ACAO	Duo Discus	4609	694
6	Marco GAVAZZI	AVL	Discus a	4313	649
7	Gualtiero FIANCO	Rieti	Discus 2	3664	552
8	Fabrizio COX	AeC Terni	DG 800B/18	3305	498
9	Alfredo GIRETTI	Rieti	Discus	3203	482
10	Giulia INCISA	Peter Pan S.	Discus	2906	438
11	Mario CATTANEO	Rieti	DG 600/18	2631	396
12	Klaus KEIM + 1	ACAO	ASH 25/27	2562	
13	Riccardo DI BARTOLOMEO	AVR	Discus	2229	336
14	Enea BONARETTI	AVL	LS 8	2228	335
15	Gerolamo GHIRINGHELLI	ACAO	LS8/18	2187	329
16	Emilio AMATI	San Marino	DG 800/18	1595	

* Punti per la graduatoria Nazionale

Coppa Città di Rieti

Rieti - 15 ÷ 25 Agosto 2004

#	Pilota	Club	Aliante	Punti	*
1	Giorgio GALETTO	Bolzano	Ventus 2 ax	6299	825
2	Filippo ZUFFADA	AMI	Ventus 2	5743	752
3	Alessandro BRUTTINI	Aosta	LS 8	5726	750
4	Roberto ROMANO	ACAO	ASW 28	5655	741
5	Francesco FANFANI	Roma	LS 8/18	5407	708
6	Stefano CALA'	Viterbo	ASW 20	5354	701
7	Angelo GRITTI	AVA	Discus b	5343	700
8	Eliano SANDRI	Bolzano	Ventus 2 a	5238	686
9	Fabrizio COX	Terni	DG 800 B	4975	652
10	Klaus KEIM + 1	Germania	ASH 25/27	4872	
11	Alfredo GIRETTI	Rieti	Discus	4435	581
12	Giuseppe BORELLINI	ACAO	ASW 28/18	4304	564
13	Oscar STEFANUTTI	ACAO	DG 800 B/18	4051	531
14	Alberto ZORZI	Verona	LS 3	3866	506
15	Fausto BARDELLI	Modena	DG 808B	3649	478
16	Riccardo DI ARTOLOMEO	Artena	Discus b	3646	478
17	Roberto MANZONI + 1	ACAO	Nimbus 4 DM	3642	477
18	Roland ZACCOUR	AVL	LS8	3463	454
19	Mauro DALLA BRIDA	Cus Trento	Ventus 2 b	3416	447
20	Ferruccio GARBARÌ	Cus Trento	DG 800 B	3380	443
21	Mario GIRARDI	Roma	Discus	3012	394
22	Emilio AMATI	S. Marino	DG 800 B/18	2518	
23	Adriano DALL'OLIO	Mugello	LS 6	2396	314
24	Marco FANFANI	Arezzo	ASW 24 M	1831	240
25	Girolamo GHIRINGHELLI	ACAO	DG 300	1527	200
26	Gianmario DALZOTTO	ACAO	DG 300	1526	200
27	Luca CASTELLI	ACAO	Discus a	1396	183

Punti per la graduatoria Nazionale

II CAMPIONATO MONDIALE MILITARE 2004

1 ÷ 10 Luglio - Aeroporto Rieti

15 Meter Class

#	Pilota	Club	Aliante	Punti	*
1	Jaroslav TOMANA	Czech Rep.	Discus cz	4710	950
2	Filippo ZUFFADA	Italia	Ventus 2	4450	898
3	Michael SICKERT	Germany	LS 4	4395	
4	Janne NORD	Sweden	Discus 2	4026	
5	Bostian RAMSAK	Slovenia	Discus	3921	
6	Flavio LONGO	Italia	LS 6	3871	781
7	Janos TULKOS	Ungheria	Discus cs	3228	
8	Martin WOLFF	Germany	Discus 2	3190	
9	Dimitry TIMOSHENKO	Russia	Discus	3111	
10	Thomas DANTOFT	Danimarca	LS 4a	3100	
11	Hans LARSSON	Sweden	LS 8	2988	
12	Jozsef KOLLER	Hungary	Discus b	2351	
13	Zeljko ROSKAR	Slovenia	Discus	2336	
14	Rodolfo HUB	Argentina	Discus CT	1763	
15	Recio PEREZ	Espania	DG 300	1199	
16	Artur PALFI'	Romania	DG 300	392	
17	Andrei KAMITOV	Russia	Discus C	343	
18	Paul BODIS	Romania	DG 300	235	
19	Philip BREIDENBACH	Germany	LS 8	0	

Open Class

#	Pilota	Club	Aliante	Punti	*
1	SCHAELICKE + 1	Germany	Duo Discus	4734	713
2	GMELIN U. + 1	Germany	Duo Discus	4725	
3	COLOMBO - FUMAGALLI	Italia	Nimbus 4 D	3977	599
4	Martyn PIKE	UK	Ventus 2CT	3696	
5	Anita KIRNER	Germany	ASW 17	2576	
6	ROBSON BANDEIRA DE PA	Brasile	DG 505	1378	

Österreichische Segelflugstaatsmeisterschaft 2004
 Wiener Neustadt West 10 - 19 Juni 2004 - Offene Klasse

#	Pilot	Club	Flugzeug	Gesamtpkt	*
1	Uli SCHWENK	Deutschland	ASW 22 BLE	2463	877
2	Mantica BALLARATI	Italien	ETA	2274	
3	Alexander MUELLER	Deutschland	ASW 22 BLE	2200	
4	Bostjan PRISTAVEC	Slowenien	ASH 25 EB28	2149	
5	Hans Juergen SCHMACHT	Deutschland	ASH 25 Mi	2029	
6	Karl RABEDER	Tirol	Nimbus 4 DM	1992	
7	Peter PLATZER	O.Oesterreich	Nimbus 4 DM	1915	
8	Hubert AMSCHLER	Deutschland	Nimbus 4M	1825	
9	F.Josef EDER	O.Oesterreich	ASW 22 BLE	1772	
10	Markus FRANK	Deutschland	Nimbus 4M	1767	
11	Igor KOLARIC	Slowenien	ASH 25	1688	
12	Helge LIEBERTZ	Deutschland	ASH 25 E	1653	
13	Hartmut LODES	Deutschland	ASW 22 BLE	1596	
14	Ludwig STARKL	Oesterreich	Nimbus 4DM	1271	
115	Sebastjan RAMSAK	Slowenien	Duo Discus	1201	
16	Christian KLINGER	N.Oesterreich	Nimbus 3DM	1143	
17	Sepp SEEBACHER	N.Oesterreich	Duo Discus T	1090	
18	Gregor URBANCIC	Slowenien	LS 6 c 18w	1083	
19	Josef BUSEK	Czech Rep.	LAK 12	431	

Österreichische Segelflugstaatsmeisterschaft 2004
 15Meter Klasse

#	Pilot	Club	Flugzeug	Gesamtpkt	*
1	Justin WILLS	Neuseeland	LS 6	1882	
2	Eduard SUPERSPERGER	O.Oesterreich	Ventus 2b	1878	
3	Heimo DEMMERER	Steiermark	Ventus 2b	1828	
4	Friedrich HOFINGER	O.Oesterreich	ASW 20	1633	
5	Wolfgang HARTL	Steiermark	ASW 27	1444	
6	Hansjoerg MOSER	Tirol	Ventus 1b	1321	
7	Werner SCHEURINGER	N.Oesterreich	Ventus 2b	1314	
8	Reinhard HAGGENMUELLER	Tirol	Ventus 2b	1205	
9	Christian SCHICKER	Wien	Venbtus 2b	1156	
10	Christian HYNEK	Wien	Ventus 2b	1092	
11	Herbert NOLZ	N-Oesterreich	Ventus 1b	952	
12	Bernd SCHMID	Deutschland	Ventus 2b	464	
13	Jaroslav POTMESIL	Czech Rep.	304CZ	420	
14	Lenka KUTHANOVA	Czech Rep.	Lak 17b	384	
15	Massimo BOTTO	Italien	Ventus 2a	320	162

Österreichische Segelflugstaatsmeisterschaft 2004
 Standard Klasse

#	Pilot	Club	Flugzeug	Gesamtpkt	*
1	Joachim KRAIS	Deutschland	Discus 2T	2134	
2	Peter HARTMANN	O.Oesterreich	Discus 2a	2098	
3	Kurt SAUTTER	Deutschland	Discus 2T	2089	
4	Michael BUCHTHAL	Deutschland	Discus 2b	2086	
5	Alexander KOPPLER	O.Oesterreich	Discus b	1903	
6	Michael RASS	Tirol	LS 8	1888	
7	Hilmar GASSNER	Tirol	LS 8	1862	
8	Martin PIRKER	N.Oesterreich	Libelle St.	1853	
9	Andrej KOLAR	Slowenien	DG 300	1811	
10	Thomas HYNEK	Wien	Discus cs	1780	
11	Andreas SANDHOEFNER	N.Oesterreich	Discus CS	1725	
12	Herbert PIRKER	Wien	SZD 55	1671	
13	Ales MARAZ	Slowenien	DG 101G	1626	
14	Kurt LASINGER	Steiermark	Discus CS	1625	
15	Boris ZORZ	Slowenien	DG 300	1488	
16	Luka ZNIDARSIC	Slowenien	Lak 19	1467	
17	Edoardo TARCHINI	Italien	LS 8	1416	630
18	Roberto ROMANO	Italien	ASW 28 a	1372	611
19	Rupert KASTENHUBER	O.Oesterreich	Discus b	1364	
20	Hubert BERGER	N.Oesterreich	LS 8	1331	
21	Joze VERDEV	Slowenien	DG 300	1313	
22	Tom LOIBL	N.Oesterreich	Libelle St.	1282	
23	Peter SCHNEEWEIS	O.Oesterreich	Discus	1282	
24	Marjan MEDIC	Slowenien	DG 100	1250	
25	Tone CERIN	Slowenien	DG 300	1088	
26	Janez STARIHA	Slowenien	DG 300	1030	
27	Denis STRBENC	Slowenien	DG 300	988	
28	Florian FORCHER	Burgenland	DG 300	979	
29	Ernst SCHICKER	Wien	DG 300	956	
30	Gianni SPREAFICO	Italien	LS 8	886	
31	Mircea CRACIUN	Rumaenien	Discus 2a	644	
32	Thomas HOELZL	Salzburg	ASW 28	611	
33	Silverio DELLA ROSA	Italien	Discus b	490	218
34	Ludek KLUGER	Czech Rep.	304C	339	
35	Erich SAUER	N.Oesterreich	ASW 24-E	337	
36	Herwig WAGNER	Steiermark	DG 300	171	

* Puntli per la graduatoria Nazionale



12th European Gliding Championship 2004

Pociunai, 2004-07-12 ÷ 2004-08-08

Standard Class

#	Pilot	Country	Glider	Score	*
1	Rubaj Tomasz	Poland	LS8	7352	980
2	Pozniak Mariusz	Poland	LS8	7281	
3	Kiessling Mario	Germany	Discus 2a	7265	
4	Wells Leigh Martyn	Great Britain	LS8	7171	
5	Crabb Stephen	Ireland	LS8	6818	
6	Taimioja Antti	Finland	Discus a	6808	
-	Flewett Ben	N.Zealand	Discus 2a	6804	
7	Sommer Erwin	Germany	LS8a	6739	
8	Szabo Peter	Hungary	Discus 2a	6692	
9	Allison David	Great Britain	LS8a	6644	
10	Tichy Petr	Czech	LS8	6543	
11	Elmgaard Steen	Denmark	LS8	6541	
12	Seiffert Derk Bas	Netherlands	ASW-28	6504	
13	Suchanek Tomas	Czech	Discus 2a	6496	
14	Monti Lorenzo	Italy	LS8	6481	864
15	Crabb Paul	Ireland	LS8	6383	
16	Liaugaudas Darius	Lithuania	LAK-19	6291	
17	Sorri Juha Kalevi	Finland	Discus 2	6281	
18	Friedli Rolf	Switzerland	ASW-28	6271	
19	Louzecky Pavel	Czech	LS8	6197	
20	Darroze Olivier	France	Discus 2a	6118	
21	Monti Luca	Italy	LS8	6019	802
22	Nordh Jan-Ola	Sweden	Discus 2	5954	
23	Stormats Johan	Sweden	LS8	5900	
24	Motuzza Vladas	Lithuania	LAK-19	5892	
25	Erik Doessing	Denmark	Discus 2T	5842	
26	Inaebnit Eduard	Switzerland	Discus B	5790	
27	Kril Matthieu	France	Discus 2a	5544	
28	Konings Misha	Netheralnds	LS8	5515	
29	Fratrik Tibor	Slovakia	LS 8/18	5355	
30	Tamas Ferenc	Hungary	Discus 2b	5142	
-	Ryan Priest	N.Zealand	Discus a	5121	
31	Mircea Craciun	Romania	Discus 2a	4972	
32	Kuvik Lubor	Slovakia	DG-300	4946	

*punti per la Graduatoria Nazionale

12th European Gliding Championship 2004

15M Class

#	Pilot	Country	Glider	Score	*
1	Zemmel Herbert	Germany	Ventus 2a	7445	980
2	Breidahl Henrik	Denmark	Ventus 2a	7377	
3	Horn Axel	Germany	Ventus-2ax	7342	
4	Navas Gilles	France	Ventus 2a	7186	
5	Gostner Thomas	Italy	Ventus 2ax	7157	942
6	Scott Tim	Great Britain	ASW 27b	7100	
7	Gulyas Gyorgy	Hungary	Ventus 2a	7046	
8	Pozzi Alberto	Italy	Ventus A	7017	924
9	Hoyeau Frederic	France	Ventus 2a	7015	
10	Jones Steve	Great Britain	Ventus 2a	6753	
11	Nurmiranta Hannu	Finland	Ventus 2a	6619	
12	Rendla Tomas	Czech	ASW 27	6507	
13	Netusilova Alena	Czech	Ventus 2a	6438	
14	Laurinyecz Sandor	Hungary	Ventus 2b	6418	
15	Karlson Gunnar	Sweden	Ventus 2b	6219	
16	Gapanovich Igor	Ukraine	LAK 17/15m	6159	
17	Kovalchuk Mykola	Ukraine	Ventus 2b	6156	
18	Muszczyński Henryk	Poland	ASW 27	6110	
19	Nurminen Raimo Tapani	Finland	Ventus 2b	6105	
20	Henry Romeijn	Netherlands	Ventus 2ax	5900	
21	Hartl Wolfgang	Austria	ASW 27	5636	
22	Butnorius Gintas	Lithuania	LAK 17/15m	5340	
23	Jensen Jens Peter	Denmark	Ventus 2b	4946	
24	Engstrom Mikael	Sweden	Ventus 2b	4815	
25	Kukcikaitis Viktoras	Lithuania	LAK 17/15m	4757	
26	Houlihan Kevin	Ireland	ASW 27b	4496	
27	Weston James	Ireland	LS 6c	3967	
28	Luyckx Johan	Belgium	Ventus Bt	3664	
29	Raimond Steven	Netherlands	ASW 27	1514	

*punti per la Graduatoria Nazionale

12th European Gliding Championship 2004

Pociunai, 2004-07-12 ÷ 2004-08-08

18 M Class

#	Pilot	Country	Glider	Score	*
1	Janowitsch Wolfgang	Austria	Ventus 2cx	7929	980
2	Brigliadori Riccardo	Italy	Ventus 2cx	7760	959
3	Wujczak Stanislaw	Poland	Ventus 2Ct	7499	
4	Termaat Ronald	Netherlands	Ventus 2cxT	7360	
5	Krejcirik Petr	Czech	Ventus 2c	7264	
6	Soubrier Eric	France	Ventus 2cx	7197	
7	Gauger Bernd	Germany	LAK 17	7025	
8	Veprekova Jana	Czech	Ventus 2c	7005	
-	Ichikawa Makoto	Japan	LS 10	6893	
9	Sabeckis Vytautas	Lithuania	LAK 17	6823	
10	Andersen Jan Walther	Denmark	DG 800s	6805	
11	Kolasinski Jerzy	Poland	Ventus 2Ct	6708	
12	Kuster Friedemann	Germany	Ventus 2cxT	6707	
13	Blankensee Onno	Netherlands	LS 6	6696	
14	Maciulis Vytautas	Lithuania	LAK 17	6483	
15	Olsson Lars	Sweden	Ventus 2cM	6475	
16	Asko Pankka	Finland	Ventus 2c	6354	
17	Sucksdorff Martti	Finland	LS 6	6337	
18	Jones Philip	Great Britain	Ventus 2cx	6328	
19	Kosaber Matej	Slovenia	LAK 17	6173	
20	Silvanovich Alexander	Russia	LAK 17	5928	
21	Schwarz Yvonne	Switzerland	LAK 19	5733	
22	Werner Amann	Austria	LS 6	5180	
23	Treslova Jana	Czech	Ventus 2	4819	
24	Masson David	Great Britain	Ventus c 17.6m	4736	
25	Marosi Peter	Hungary	LS 8	4391	
26	Ozbey Metin	Turkey	Ventus 2c	4257	
27	Erba Giorgio	Italy	Ventus 2cT	635	78

* Puntti per la Graduatoria Nazionale

12th European Gliding Championship 2004

Open Class

#	Pilot	Country	Glider	Score	*
1	Cheetham Russell	Great Britain	ASW 22BL	8711	980
2	Karow Holger	Germany	Nimbus 4M	8671	
3	Lherm Gerand	France	Nimbus 4T	8422	
4	Bode Tassilo	Germany	ASW 22BL	8328	
5	Gaumann Markus	Switzerland	Nimbus 4M	8290	
6	Uli Schwenk	Germany	ASW 22BL	8282	
7	Centka Janusz	Poland	ASW 22BL	8173	
8	Sleczkowski Robert	Poland	Nimbus 3/25.5m	7735	
9	Pechanec Marek	Czech	Nimbus 4M	7551	
10	Faucheux Noel	France	ASW 22BL	7533	
11	Lehto Antti	Finland	Nimbus 4DM	7426	
12	Knepa Romualdas	Lithuania	ASH 25	6326	
13	Edyvean Jed	Great Britain	Nimbus 3/25.5m	6318	
14	Lepetic Marko	Slovenia	Nimbus 3/25.5m	6220	
15	Peter Platzer	Austria	Nimbus 4DM	5746	
16	Eder F.Josef	Austria	ASW 22BLE	5521	
17	Monkkonen Kai	Finland	Nimbus 4D	5457	
18	Colombo Davide	Italy	Nimbus 4DM	5201	585

* punti per la Graduatoria Nazionale

3rd Club Class World Gliding Championship

Elverum, June 12th +26th 2004

#	Pilot	Country	Glider	Points	*
1	Sebastian Kawa	PL	SZD 48-3M	3494	950
2	Jay Rebbeck	GB	Cirrus 75	3408	
3	Arkadiusz Downar	PL	SZD 48-3M	3398	
4	Richard Montigny	FR	Std Cirrus	3396	
5	Petr Krejcirik	CS	Std Cirrus	3385	
5	Richard Hood	GB	Std Cirrus	3385	
7	Piotr Jarvusz	PL	Std Cirrus	3362	
8	Tomas Suchanek	CS	Std Cirrus	3278	
9	Makoto Ichikawa	JP	Std Cirrus	3264	
10	Adnan Hussain Mirza	PK	LS 1f	3208	
11	Vladimir Foltin	SK	Pegase	3189	
12	Michael Streit	DE	ASW 19	3164	
13	Marcel Duenner	CH	Std Cirrus	3145	
14	Allan John Barnes	NZ	Std Cirrus	3139	
15	Petr Koutny	CS	ASW 15b	3110	
16	Pekka Uoti	FI	LS 7 WL	3099	
17	Laurent Lejeune	FR	Std Cirrus	3082	
18	Timothy McAllister	US	Std Libelle	3052	
19	Per Westling	SE	LS 1f	3030	
20	Vittorio Pinni	IT	DG 300	3026	
21	Vladas Motuza	LT	Jantar	3014	
22	Anders Skifield	NO	LS 4b	3001	823
23	Frank Hahn	DK	ASW 15	2982	
24	Iakov Shrage	RU	LS 7 WL	2968	
25	Börje Gustavsson	SE	Jantar std.	2966	
26	Arnold Geerlings	SA	H206 Hornet	2942	
27	Herbert Ziegerhofer	AT	ASW 19b	2940	
28	Hadriaan van Nes	NL	Pegase	2925	
29	Thorsten Mauritsen	DK	Std Libelle	2839	
30	Jaroslav Tomana	CS	Cirrus CS 11	2761	
31	John (Mannie) McLauchlan	SA	Std Cirrus	2732	
31	Manfred Franke	US	LS 7 WL	2732	
33	Jens Binderup	DK	LS 4	2709	
34	Terry Cublev	AU	Std Cirrus	2663	
35	Max van Bree	NL	ASW 19b	2649	
36	Jo Inge Bjørø	NO	ASW 15b	2642	
37	Rudolf Huber	AT	Std Cirrus	2632	
38	Andreas Nagel	DE	LS 1f	2594	
39	Mario Schupfer	AT	ASW 15b	2588	
40	Kestutis Miliunas	LT	Jantar	2512	
41	Rune Leander	SE	LS 1f	2461	
42	Ferdi Kuijpers	NL	ASW 19b	2456	
43	Jorge Arias Riera	ES	Std Cirrus	2383	
44	Peter Masson	GB	Std Cirrus	2362	
45	Mindaugas Zaliukas	LT	Jantar	2353	
46	Yuri Prodorutti	IT	LS 7	2243	610
47	Sergey Kluev	RU	LS 4	2202	
48	Lassi Salonen	FI	LS 7 WL	2197	
49	Jukka-Pekka Sorvali	FI	LS 4	2145	
50	Peter Buskens	AU	Std. Cirrus	2122	
51	Kato Kvitne	NO	Std. Cirrus	2078	
52	Philip Ritchie	AU	Std Cirrus	1760	
53	Christoph Nacke	DE	ASW 19	1743	
54	Mario Antonelli	IT	LS 4	1733	
55	Robert Barber	US	ASW 19	1672	471
56	Cornelius Daniel von der Heyden	SA	LS 4	1619	
57	Miguel Cruchaga	ES	Speed Astrir	922	

* punti per la Graduatoria Nazionale

30ème International Bailleau 2004

Std class

Bailleau 3 ÷ 13 août 2004

#	Surname	First Names	Nationality	Glider	Points	*
1	GRINZA	Giancarlo	Italie	ASW 28	4663	950
2	AGUILAR	Jean Pierre	France	Discus 2	4418	
3	MULLER	David	Hollande	LS 4	4356	
4	REITSMA	Tjeerd	Hollande	LS 8	4258	
5	BUITINK	Gert	Hollande	Discus bT	4169	
6	TESTA	Claudio	Italie	LS 8	4105	
7	SCHWARTZENBERG	Tjalling	Hollande	Discus bT	3979	836
8	FERRERO	Andrea	Italie	LS 8	3964	
9	INCISA	Giulia	Italie	Discus	3909	
10	WARMENHOVEN	Karel	Hollande	LS 8	3927	808
11	WIJSMAN	Paul	Hollande	ASW 24	3467	
12	GROELLY	Bertrand	France	Discus	3437	
13	HERTWECK	Hans-Jorg	Allemagne	LS 8	3362	
14	BEAUDOUIN	Jean François	France	LS 6	3032	
15	LEVEILLEY	Christophe	France	ASW 20	3019	
16	BOSCONO	Carlo	Italie	DG 300	2842	579
17	BUSSER	Erik	Hollande	ASW 24	2792	
18	DELAIR	Jean François	France	LS 4	1761	
19	THIBAUT	Alain	France	DG 300	1726	
20	LANTELME	Emmanuel	France	Discus	1514	
21	CACHEUX	Georges	France	ASW 24	990	

* Punti per la graduatoria Nazionale

Championnat de France

Issoudun, 15 au 25 aout

Standard Class

#	Pilote	Club	Planeur	Points	*
1	Guillaume PORNIN	ISSOUDUN	Discus	3786	950
2	Eric BOCCIARELLI	PONT SAINT VINCENT	ASW 24	3650	
3	Ludovic HIRTZ	VINON	LAK 19/15m	3634	
4	Gerard GRANGER	ROMORANTIN	LS 8	3434	732
5	Guillaume GIRARD	CHARTRES	Discus 2	3368	
6	Philippe DE PECHY	RENNES	LS 8	3205	
7	Luc BOCCIARELLI	PONT SAINT VINCENT	LS 8	3055	513
8	Marco BIAGI	AV LARIANO	Discus 2	2916	
9	Yannick MELOU	BEYNES	ASW 24	2630	
10	Thomas DESCATOIRE	SAINT REMY	CRYSTAL	2592	384
11	Ronald ROOIJ	KENNEMER ZC	Discus bT	2569	
12	Erik BUSSEER	NIJNEEGSE AC	ASW 24	2545	
13	Jean Louis BOUDERLIQUE	AMIENS	Discus CS	2464	513
14	Marco PRONZATI	ITALIA	Discus	2044	
15	Thierry THIBAUT	SAINT QUENTIN	ASW 24E	1858	
16	Jean Marc PERINET	CHALON	ASW 24E	1543	384
17	Paolo CAVOSI	AV LARIANO	Discus 2	1529	
18	Jean Baptiste CLAUDIN	SAINT REMY	DISCUS CS	524	

* Punti per la graduatoria Nazionale

Championnat de France

Classe CLUB

#	Pilote	Club	Planeur	Points	*
1	Eric NAPOLEON	CNVV	Std. Cirrus	3942	850
2	Patrice COCUAUD	SISTERON	Pegase	3750	
3	Richard MONTIGNY	CHARTRES	Pegase	3708	
4	Mario ANTONELLI	L'AQUILA	LS 4	3662	790
5	Yuri PRODORUTTI	AREZZO	LS 7	3614	
6	Anthony ROE	ACVV	Std. Libelle	3448	779
7	Benjamin NEGLAIS	PONT ST VINCENT	Pegase	3349	
8	Christophe MOREAU	ASVV	Pegase	3324	
9	Pierre JAMBON	AILES ANGOUMOISINES	Pegase	3250	790
10	Jérémie BADAROUX	CLUB ELITE HAUTE ALPES	Std. Cirrus	3119	
11	Jean Pierre HIRTZ	ISSOUDUN	Pegase	3089	
12	Olivier CORNEILLIE	TOURNAI AIR CLUB	LS 7	3001	779
13	Sébastien SEMBLAT	CVVSFC	Pegase	2916	
14	Damien VAN LANDEGHEM	COULOMMIERS	Pegase	2864	
15	Dimitri CHOLER	PONT ST VINCENT	Pegase	2853	779
16	Jean Denis VIRIOT	BOURGES	Std. Libelle	2831	
17	Carl AUDISSOU	AIRE SUR ADOUR	Std. Cirrus	2793	
18	Florent TREILHES	ASV SOISSONS	Pegase	2765	779
19	Didier GUERIN	ASVV	Pegase	2668	
20	Olivier EVRARD	TOURNAI AIR CLUB	ASW 19	2657	
21	Tanguy BENOIT	BISCAROSSE OLYMPIC	Pegase	2596	779
22	Sébastien GARDETTE	ACRIV	Std. Cirrus	2525	
23	Olivier PETTINARI	CVVSFC	Pegase	2506	
24	Vincent CHATELAIN	AEROCUB ALBERT	Pegase	2401	779
25	Emmanuel ANDRIEU		Pegase	2395	
26	Jérôme RENAULT	ROMORANTIN	Pegase	2248	
27	Christophe COUSSEAU	ROMORANTIN AIR	ASW 19	1964	779
28	Carsten LARSEN	FLYVEKLUB	LS 4	1887	
29	Pierre ROGIER	ISSOUDUN	Pegase	1858	
30	Nicolas MAHUET	DIJON	Pegase	1840	779
31	Irene VANDERZWAN	KZC	LS 4	1838	
32	REYNAUD Jérémy	ACRIV	LS1C	1810	
33	Nicolas MOULS	ACVV	Pegase	1795	779
34	Laurent BOUIC	AIRE SUR ADOUR	LS 7	1733	
35	Thierry BOISNARD	CVA	ASW 19	1585	
36	Dimitri ZAMOUN	BISCAROSSE PLANEUR	Pegase	1542	

* Punti per la graduatoria Nazionale

Championnat de France

Classe LIBERA

#	Pilote	Club	Planeur	Points	*
1	Marten RUTGERS VAN DER LOEFF	LSV AACHEN	DG 800S/18m	4043	850
2	Philippe MONIOT	ISSOUDUN	Ventus 2cT/18m	3949	
3	Theo VAN T ROOD	TZC	LAK 17/18m	3910	
4	Mogens VON JESSEN	ISSOUDUN	ASH 25>26m	3881	779
5	Morten VON JESSEN	ISSOUDUN	Ventus 2cT/18m	2972	
6	Jan - Bas DE JONG	EINDHOVENSE	ASH 25E	2865	
7	Harry GROENEWEGEN	GEZC	LS 8/18m	2835	573
8	Eric DE BOER	KNNVL	Duo Discus	2816	
9	Ludwin DE ROEST	ISSOUDUN	Ventus 2cT/18m	2744	
10	Guido FONTANA	AVM Milano	DG 800S/18m	2726	

* Punti per la graduatoria Nazionale

Coppa del Mondo in montagna

Vinon - 8 ÷ 17 Luglio 2004

Place	Pilot	Country	Glider	Points	*
1	Werner Baumann	SUI	LS 6	6562	950
2	Christophe Ruch	FRA	LS 6	5973	
2	Jose Jaime	BEL	LS 8	5973	
4	Andreas Baumann	SUI	LAK 17	5886	
5	Laurent Couture	FRA	Peqase	5698	
6	Vincent Schwaller	FRA	Peqase	5563	
7	Stephane Georges	FRA	Duodiscus	4890	
8	Bernard Guillemin	FRA	Discus	4872	
9	Andre Fulop	FRA	Ventus 2b	4871	
10	Stefano Pastrovich	ITA	Discus 2a	4815	697
11	Marc Lelievre	FRA	Peqase	4787	
12	Pierre Berland	FRA	Discus	4704	
13	Andre Verhulst	FRA	Janus CT	4672	
14	Larry Natowitz	BEL	Discus	4599	
15	Philippe Souquet	FRA	Duodiscus	4470	
16	H. A. Breidahl	DEN	Ventus 2a	4234	
17	Dick Moller	NED	Discus	4074	
18	Denis Loupias	FRA	Duodiscus	3942	
19	Olivier Dancer	FRA	DG 300	3905	
20	Jacques Leqalland	FRA	Stemme	3348	

* Puntti per la Graduatoria Nazionale

Campionato Tedesco Femminile

Klix - 26 Luglio ÷ 7 Agosto 2004

#	Pilot	Country	Glider	Points	*
1	Anaelika Machinek	GER	Ventus 2a	8471	950
2	Stephanie Muhl	GER	Ventus 2bxR	8230	
3	Annette Klossok	GER	Ventus 2b	8037	
4	Inarid Maver	GER	LS 6b	7908	
5	Alice Toups	GER	Ventus 2bx	7633	
6	M. Brandes	GER	ASW 27	6987	
7	Beate Rein	GER	Ventus 2ct	6518	
8	Karin Behrend	GER	LS 6	6512	
9	Marqherita Acquaderni	ITA	Ventus 2ax	6281	704
10	Ursula Voss	GER	ASW 20	6057	
11	Chris-Desiree Henninger	GER	LS 3a	4823	
12	Sigrud Freymuth	GER	ASW 20 cl	3692	
13	Ania Kohlrausch	GER	Ventus 2a	1758	
14	Larissa Kharnitova	RUS	LS 6a	1610	

* Puntti per la Graduatoria Nazionale

Riepilogo gare di velocità - anno 2004

Gara	Classe/Categoria	Aeroporto	Data (2004)	n. concorrenti	n. prove
Camp. Italiano	Standard	Ferrara	Maggio/Giugno	32	6
Camp. Italiano	15 metri	Ferrara	Maggio/Giugno	20	6
Camp. Italiano	18 metri	Rieti	Luglio	26	5
Camp. Italiano	Libera	Rieti	Luglio	9	6
Camp. Italiano	Promozione	Rieti	Luglio	14	7
Totali Campionati Italiani				101	30
Cim2004	Standard	Rieti	Agosto	26	6
Cim2004	15 metri	Rieti	Agosto	8	7
Cim2004	18 metri	Rieti	Agosto	22	6
Cim2004-C. It. Cl. Libera	Libera	Rieti	Agosto	9	6
Totali CIM 2004				65	25
Trofeo Città Torino	Mista	Torino	Marzo/Aprile	27	3
Trofeo Città Torino	Libera	Torino	Marzo/Aprile	15	3
Trofeo Città di Novi	Promozione	Novi L.	Maggio	20	4
Coppa Città Ferrara	Unica	Ferrara	Maggio	16	5
Coppa Città Ferrara	Club/Promozione	Ferrara	Maggio	26	5
Coppa Città Ferrara	Gara Nazionale Classe Club	Ferrara	Maggio	15	5
Coppa città Ferrara	Biposti	Ferrara	Maggio	5	5
Coppa del Velino	Unica	Rieti	Luglio	16	6
Coppa Città Rieti	Unica	Rieti	Agosto	27	7
Totale Gare Nazionali				167	43
Campionati Mondiali Militari	15 metri	Rieti	Luglio	19	5
Campionati Mondiali Militari	Libera	Rieti	Luglio	6	5
Totale Camp. Mondiali Militari				25	10
Totale generale	Tutte			358	108

GRADUATORIA NAZIONALE DEI PILOTI - GENERALE

Pos	Pilota	Punti	GARE del 2004					GARE del 2003				GARE del 2002								
			100%	70%	50%	80%	56%	40%	70%	49%	35%									
1	Brigliadori R Jr	2382	959	959	530	371	144	72	950	760	927	519	461	184	947	663	840	412	766	268
2	Ghiorzo S	2373	950	950	900	630	671	336	950	760	874	489	0	0	947	663	927	454	866	303
3	Ballarati G	2362	950	950	877	614	0	0	939	751	910	510	0	0	944	661	684	335	0	0
4	Galetto L	2361	950	950	946	664	925	463	932	746	928	520	920	368	950	665	876	429	853	299
5	Avanzini G	2341	929	928	925	649	896	448	935	748	933	522	851	340	950	665	860	421	460	161
6	Gostner T	2301	943	943	942	659	820	410	874	699	651	477	798	319	921	645	914	448	797	279
7	Sironi A	2301	933	933	888	622	662	431	900	720	874	489	925	370	925	648	874	428	543	190
8	Costa C	2290	865	865	865	606	858	429	950	760	809	453	629	252	950	665	781	383	726	254
9	Monti Lorenzo	2289	909	908	864	605	585	293	929	743	924	517	727	291	912	638	810	397	790	277
10	Grinza G	2282	950	950	851	596	780	390	920	736	842	472	163	65	843	590	811	397	360	126
11	Tarchini E	2280	930	930	872	610	834	417	925	740	899	498	843	337	807	565	792	388	523	183
12	Felice S	2279	950	950	744	521	0	0	884	707	827	463	676	270	889	622	776	380	0	0
13	Montemaggi S	2273	908	908	904	633	898	449	886	709	786	440	745	289	937	656	832	408	770	270
14	Tufa F	2231	900	900	85	60	0	0	863	690	285	160	0	0	916	641	0	0	0	0
15	Pozzi A	2223	924	924	770	539	710	355	950	760	745	417	735	294	666	466	588	288	97	34
16	Erba G	2196	868	868	783	548	477	239	950	760	947	530	831	332	811	568	752	368	728	255
16	Menziola S	2196	939	939	0	0	0	0	836	669	0	0	0	0	840	588	0	0	0	0
18	Squarciafico V	2178	874	874	854	598	159	80	883	706	805	451	722	289	800	560	788	386	786	275
19	Frigeno L	2172	869	869	828	580	817	409	904	723	845	473	822	329	489	342	0	0	0	0
20	Grifi A	2163	876	876	805	564	700	350	820	656	820	459	773	309	902	631	885	434	742	260
21	Zuffada F	2144	898	898	752	526	634	317	900	720	785	440	719	288	625	438	385	189	0	0
22	Spreafico G	2141	837	837	808	566	698	349	899	719	790	442	509	204	836	585	768	376	722	253
23	Monti Luca	2137	802	802	730	511	670	335	950	760	932	522	860	352	821	575	157	77	0	0
24	Reginaldi R	2135	850	850	0	0	780	390	824	659	450	252	0	0	894	626	494	242	824	288
25	Andolotti R	2132	824	824	772	540	615	308	864	691	533	298	568	227	882	617	553	271	433	152
26	Bertoni L	2130	832	832	822	575	512	256	904	723	631	353	0	0	820	574	727	356	672	235
27	Villa A	2127	854	854	808	566	0	0	867	694	781	437	0	0	827	579	690	338	632	221
28	Pavesi U	2101	785	785	728	510	671	336	694	715	806	451	796	318	858	601	676	331	810	284
29	Testa C	2100	836	836	803	562	801	401	878	702	786	440	769	308	582	407	556	272	428	150
30	Pizzi V	2090	850	850	823	576	815	408	825	660	749	419	822	329	829	580	818	401	748	262
31	Ferrero A	2082	808	808	792	554	502	257	900	720	377	211	659	264	757	530	639	313	634	222
32	Guazzoni R	2070	873	873	834	584	0	0	755	604	0	0	0	0	847	593	0	0	0	0
33	Marchisio G	2065	794	794	776	543	628	314	871	697	814	456	0	0	820	574	769	377	0	0
34	Pacifilo U	2063	708	708	552	386	0	0	882	690	0	0	758	303	950	665	837	410	662	232
35	Biagi M	2053	732	732	0	0	0	0	912	730	877	491	0	0	844	591	326	160	0	0
36	Albertazzi A	2039	875	875	436	305	0	0	863	690	847	474	0	0	514	360	268	131	0	0
37	Lastico E	2034	722	722	686	480	417	209	905	724	828	464	563	225	840	588	690	338	591	207
38	Salini G	2031	875	875	724	507	697	349	811	649	552	309	669	268	607	425	576	282	551	193
39	Antonelli M	2011	790	790	471	330	769	385	900	720	644	361	638	255	715	501	0	0	827	289
40	Molinaro M	1995	825	825	740	518	528	264	770	616	643	360	586	234	791	554	669	328	0	0
41	Colombo D	1994	633	633	599	419	585	293	949	759	789	442	726	290	860	602	810	397	609	213
42	Cucchi C	1988	729	729	722	505	542	271	835	668	463	259	0	0	797	558	714	350	0	0
43	Prodorutti Y	1954	850	850	779	545	610	305	699	559	646	362	252	101	757	530	676	331	494	173
44	Di Vecchio S	1952	747	747	0	0	0	0	825	660	0	0	0	0	778	545	0	0	0	0
45	Pastrovich S	1945	801	801	697	488	376	188	820	656	0	0	0	0	0	0	0	0	0	0
46	Di Grande G	1935	770	770	617	432	0	0	770	616	693	388	660	264	784	549	713	349	655	229
47	Botta M	1896	755	755	534	374	162	81	750	600	732	410	728	291	773	541	720	353	0	0
48	Bruttini A	1895	750	750	640	448	0	0	714	571	572	320	466	194	820	574	758	371	0	0
48	Gavazzi M	1895	731	731	649	454	621	311	788	630	686	384	0	0	763	534	0	0	0	0
50	Longo F	1891	781	781	715	501	0	0	742	594	607	340	601	240	737	516	429	210	0	0
51	Romano R	1889	741	741	720	504	615	308	769	615	748	419	725	290	761	533	723	354	680	238
52	Scrombandi M	1883	592	592	0	0	0	0	851	681	0	0	0	0	872	610	840	412	799	280
53	Righini A	1866	826	826	0	0	0	0	666	533	0	0	0	0	724	507	0	0	0	0
54	Brigliadori L	1855	791	791	600	420	0	0	576	461	0	0	0	0	862	603	813	398	779	273
55	Dalla Rosa P G	1847	598	598	0	0	0	0	912	730	0	0	0	0	741	519	0	0	0	0
56	Poletti F	1832	760	760	96	67	0	0	775	620	668	374	589	236	645	452	355	174	302	106
57	Sandri E	1814	686	686	353	247	530	265	850	680	800	448	0	0	0	0	0	0	0	0
58	Pronzani M	1808	713	713	513	359	512	256	716	573	703	394	643	257	746	522	0	0	0	0
59	Bozzetti G	1792	671	671	0	0	605	303	781	625	777	435	581	232	709	496	587	288	0	0
60	Pasetti G	1788	636	636	631	442	0	0	861	689	746	418	523	209	658	461	619	303	0	0
61	Cristiani M	1782	594	594	0	0	0	0	821	657	780	437	766	306	758	531	720	353	630	221
62	Acquademi Margherita	1765	704	704	665	466	0	0	744	595	604	338	210	84	583	408	0	0	0	0
63	Urbani L	1754	0	0	0	0	0	0	950	760	829	464	0	0	757	530	710	348	661	231
64	Fianco G	1748	720	720	552	386	0	0	720	576	0	0	0	0	646	452	0	0	0	0
65	Vergani W	1746	622	622	0	0	0	0	584	467	583	326	0	0	938	657	782	383	0	0
66	Bonaretti E	1696	598	598	591	414	589	295	672	538	602	337	588	235	800	560	253	124	0	0
67	Fontana G	1667	644	644	573	401	571	286	682	546	570	319	0	0	681	477	393	193	162	57
68	Cala S	1658	701	701	0	0	0	0	668	550	0	0	0	0	579	405	0	0	0	0
69	Cattaneo M	1655	566	566	396	277	0	0	731	585	0	0	0	0	720	504	525	257	0	0
70	Barbero C	1653	637	637	636	445	0	0	644	515	0	0	0	0	716	501	0	0	0	0
71	Fanfani F	1650	708	708	0	0	0	0	641	513	0	0	0	0	613	429	586	287	0	0
71	Manzoni R	1650	683	683	477	334	0	0	670	536	0	0	0	0	616	431	549	269	0	0
73	Baffigo R	1639	768	768	397	278	0	0	741	593	0	0	0	0	300	210	0	0	0	0
74	Riva A	1637	720</																	

SCHEDA ATTIVITÀ DEI PILOTI - CLASSE CLUB

Anno 2004 Pilota	FE PRO	CI CLB	VARI INT	CID CLB	Anno 2004 Pilota	FE PRO	CI CLB	VARI INT	CID CLB
1 Ambrosini F.	800			144	17 Lojaccono U.				330
2 Antonelli M.			790	769	18 Miticocchio P.				175
3 Bertoncini L.		297		512	19 Paolillo U.		552		708
4 Bonfatti U.		706			20 Pessione A.				463
5 Bottini M.				201	21 Piludu F.				237
6 Brigladori L.		791		600	22 Pinni V.		850		815
7 Bulgheroni M.				448	23 Pozzi A.				197
8 Camozzi A.				287	24 Pozzi G.				143
9 Casamatti A.				82	25 Pressato M.				411
10 Crespi D.		415			26 Prodorutti Y.		850	779	
11 Custo R.				457	27 Ruggeri P.		751		
12 Dalzotto G.		482			28 Schiavotto D.	768			
13 Felicori S.		524			29 Toschi G.		501		
14 Francica R.				82	30 Trovò D.				143
15 Gioppo G.				102	31 Windegger C.				825
16 Incisa Giulia	783				32 Zorzi A.				454

GRADUATORIA NAZIONALE DEI PILOTI - CLASSE CLUB

Pos	Pilota	Punti	GARE del 2004				GARE del 2003				GARE del 2002			
			100%	70%	50%	80%	56%	40%	70%	49%	35%			
1	Prodorutti Y	1954	850	850	779	545	0	0	699	559	0	0	0	0
2	Antonelli M	1867	790	790	0	0	769	385	900	720	638	357	0	0
3	Brigladori L	1672	791	791	600	420	0	0	576	461	0	0	0	0
4	Pinni V	1508	850	850	0	0	815	408	822	658	0	0	0	0
5	Bonfatti U	1169	706	706	0	0	0	0	579	463	0	0	0	0
6	Toschi G	1141	501	501	0	0	0	0	800	640	0	0	0	0
7	Paolillo U	1094	708	708	552	386	0	0						
8	Ruggeri P	1050	751	751	0	0	0	0	374	299	0	0	0	0
9	Ambrosini F *	901	800	800	144	101	0	0						
10	Windegger C	825	825	825	0	0	0	0						
11	Incisa Giulia *	783	783	783	0	0	0	0						
12	Schiavotto D *	768	768	768	0	0	0	0						
13	Bertoncini L	720	512	512	297	208	0	0						
14	Custo R	688	0	0	0	0	457	229	860	688	0	0	0	0
15	Balducci A	651							498	398	452	253	0	0
16	Volpi D	576							720	576	0	0	0	0
17	Felicori S	524	524	524	0	0	0	0						
18	Dalzotto G	482	482	482	0	0	0	0						
19	Zorzi A	473	0	0	0	0	454	227	591	473	0	0	0	0
20	Pessione A	463	463	463	0	0	0	0						
21	Lastrico E	450							563	450	0	0	0	0
22	Bulgheroni M	448	448	448	0	0	0	0						
23	Gioppo G	422	0	0	0	0	102	51	527	422	0	0	0	0
24	Crespi D	415	415	415	0	0	0	0						
25	Pressato M	411	411	411	0	0	0	0						
26	Taddei D	362							452	362	0	0	0	0
27	Poletti F	354							442	354	0	0	0	0
28	Camozzi A	350	0	0	0	0	287	144	438	350	0	0	0	0
29	Miticocchio P	335	0	0	0	0	175	88	419	335	0	0	0	0
30	Lojaccono U	330	330	330	0	0	0	0						
31	Bottoni S	311							389	311	0	0	0	0
32	Dell'Era E	308							385	308	0	0	0	0
33	Stagi F	284							355	284	0	0	0	0
34	Tamborini F	274							343	274	0	0	0	0
35	Piludu F	237	237	237	0	0	0	0						
36	Susta Paola	218							273	218	0	0	0	0
37	Bottini M	201	201	201	0	0	0	0						
38	Pozzi A	197	197	197	0	0	0	0						
39	Pozzi G	143	143	143	0	0	0	0						
39	Trovò D	143	143	143	0	0	0	0						
41	Casamatti A	82	82	82	0	0	0	0						
41	Francica R	82	82	82	0	0	0	0						

* Piloti neopromossi

I punteggi in corsivo si riferiscono al CID

Calendario volovelistico 2005

Gare di velocità e distanza in Italia:

1.	Campionato di Distanza *	ACAO	1° marzo ÷ 30 settembre
2.	Trofeo Città di Torino *	Torino	26 ÷ 28 Marzo; 1 ÷ 3 Aprile (3 sera: premiazione)
3.	Campionato Italiano 18 Metri	Alzate Brianza	[23] 24 Aprile ÷ 1° Maggio (1 sera: premiazione)
4.	Campionato Italiano 15 Metri	Varese-Calcinatè	[14] 15 ÷ 22 Maggio (22 sera: premiazione)
5.	Coppa Città di Ferrara *	Ferrara	27 ÷ 29 Maggio; 2 ÷ 5 Giugno (5 sera: premiazione)
6.	Campionato Italiano Classe Club * (incluso Promozione) ***	Ferrara	28 Maggio ÷ 5 Giugno (5 sera: premiazione)
7.	Trofeo Novi edizione 2005 ** (incluso Promozione)	Novi Ligure	17 ÷ 19 e 24 ÷ 26 Giugno (26 sera: premiazione)
8.	Campionato Italiano Classe Standard	L'Aquila-Preturo	[25] 26 Giugno ÷ 2 Luglio (3: premiazione)
9.	Coppa del Velino *	Rieti	[16] 17 ÷ 23 Luglio (2-4: premiazione)
10.	Coppa Internazionale del Mediterraneo Classi Std, 15M, 18M e Libera: senza handicap	Rieti	[31] 1° ÷ 11 Agosto (12: premiazione)
11.	Campionato Italiano Promozione **	Rieti	[13] 14 ÷ 24 Agosto (25: premiazione)
12.	CIM Classe Club *	Rieti	[13] 14 ÷ 24 Agosto (25: premiazione)
13.	Coppa Città di Rieti *	Rieti	[13] 14 ÷ 24 Agosto (25: premiazione)
14.	Open Cup (senza handicap)	Rieti	[13] 14 ÷ 24 Agosto (25: premiazione)

note:

i giorni di allenamento obbligatorio sono indicati tra parentesi quadre

* gare con correzione ad handicap

** gare con handicap, fattore massimo 1,20

*** l'elenco degli alianti ammessi può essere consultato sul sito www.fivv.it

Gare di velocità e distanza all'estero:

1.	Premondiali Classi FAI	Eskilstuna (Svezia)	12 ÷ 23 Giugno
2.	Campionati Europei Classi 15M e Libera	Rayskala (Finlandia)	28 Giugno ÷ 17 Luglio
3.	Campionati Europei Classi Club, Std e 18M	Nitra (Slovacchia)	4 ÷ 23 Luglio
4.	Campionati Mondiali Juniores Classi Club e Std	Husbands Bosworth (UK)	31 Luglio ÷ 20 agosto
5.	Premondiali World e Club Class	Vinon (Francia)	16 ÷ 30 Luglio
6.	Campionati Mondiali Femminili Classi Club, Std e 15M	Klix (Germania)	30 Luglio ÷ 13 Agosto

Gare di acrobazia in aliante:

1.	Campionato Italiano Assoluto e Trofeo Piero Duranti	Torre Alfina (VT)	22 ÷ 25 Aprile (Alt. 30 Aprile ÷ 1° Maggio)
2.	Campionato Mondiale di Acrobazia	Serpuchov (Russia)	5 ÷ 14 Luglio
3.	Campionati Italiani Classi Club e Promozione Trofeo Renato Gamberini	Lucca	8 ÷ 11 Settembre (Alt. 16 ÷ 18 Settembre)



AVIATION COMMUNICATION SYSTEMS

La mia vita col Mustang

La mia vita in Aeronautica Militare

di Guido Enrico Bergomi

I libri di G. E. Bergomi sono in vendita nelle migliori librerie aeronautiche al prezzo speciale di Euro 15,00 cadauno. I due volumi contengono tanti emozionanti ricordi e una grande quantità di belle foto, comprese quelle di tutti i velivoli pilotati dall'Autore (tra gli altri l'MB-308, l'AT-6, il G-59, il mitico P-51 Mustang, e il jet DH-101 Vampire), raccontando con semplicità fatti belli e meno belli degli Anni '50.



IL PIACERE DEL VOLO DI DISTANZA

di Paolo Miticocchio

Richiedetelo all'autore:
Via Alessandro Volta 54, 20052 Monza (MI)
Tel/Fax 039 386404
e-mail miticocchio@tiscalinet.it



**MOTORE ELETTRICO E
DECOLLO AUTONOMO**



**MOTORE AD INIEZIONE E
DECOLLO AUTONOMO**

Apertura alare	13 m
Allungamento alare	19,2
Superficie alare	8,8 m ²
Peso a vuoto	175 kg (escluso carburante)
Fattori di carico	+4,6 g / -2,65 g (a VA 150 km/h)
Carico alare	34 kg/m ² (al peso di 300 kg al decollo)
Flaps/alettoni	L +4° 0° -4° S
Diruttori	convenzionali sul dorso
Velocità di stallo	< 65 km/h
Velocità di manovra (VA)	150 km/h
Velocità massima (V _{NE})	220 km/h
Massima efficienza	39 a 90 km/h

Altre info: www.alisport.com

SILENT 2 e SILENT CLUB disponibili anche in KIT!

Silent



TENAX
www.tenax.net

Alisport s.r.l. - Cremella (Lecco) - Tel. 039.9212128 - Fax 039.9212130 - info11@alisport.com - www.alisport.com

C'È DI PIÙ?

La tecnologia
d'avanguardia
Ora omologato in Italia
anche a singolo asse

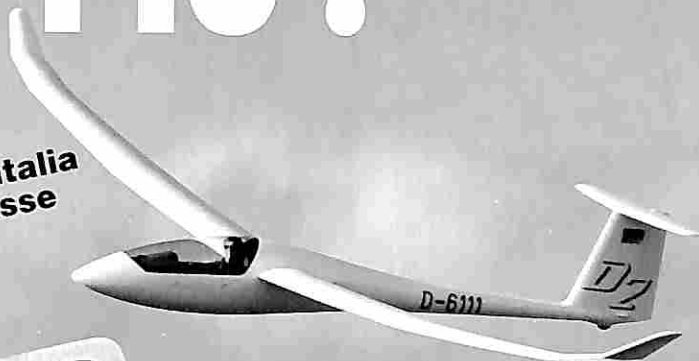

Una ricca gamma di accessori
per ogni esigenza

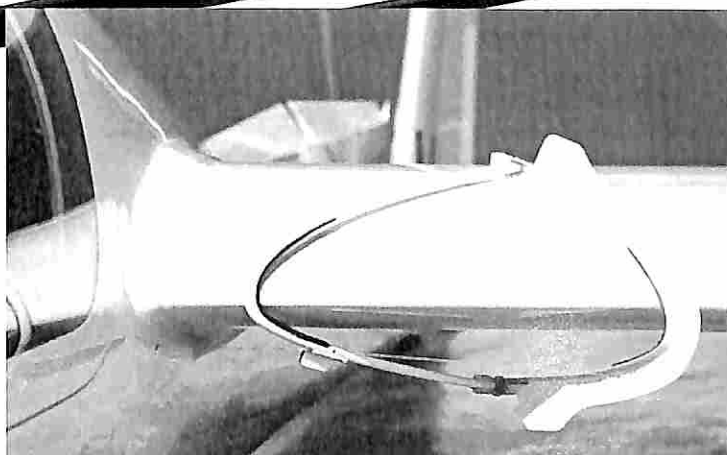

"NETTA-MOSKERINI" MOTORIZZATO

- veloce:** - 1 minuto per pulizia semiali
- affidabile:** - fino a 140 Km/h
- di basso consumo:** - oltre 100 pulizie (6,5 A/h batt.)



AEROGRAF 2000 la più sicura documentazione di volo

- barografo:** - 6.000/12.000 m
- 150 ore di registrazione
- macchina fotografica:** - alimentazione da pannello solare
- indicazione orario/data
- sensore motore:** - kit per motoalianti di serie

ILEC SN10 IL COMPUTER CAMPIONE D'ITALIA

LA NUOVA GENERAZIONE DI COMPUTER COMPLETI,
MA SEMPLICI E AFFIDABILI, AD UN PREZZO ECCEZIONALE



ALIMAN s.r.l. - Via Isonzo - Aeroporto - I-22040 Alzate Brianza (CO)
Tel/Fax 031619400 - Cell. 0347 2212784 - e-mail: aliman@tin.it

Aldo Cernezzi



Fiordi al tramonto, e termiche

Volare in aliante in Norvegia

*Camper
e rimorchio tra
le montagne
norvegesi*



D'accordo, viviamo nel sole mediterraneo che ci regala quasi sempre ottime condizioni sugli Appennini in estate; le Alpi sono magnifiche, ricche in primavera e con scenari emozionanti. Ma anche volare su zone per noi del tutto nuove, diverse e di una bellezza straniera ha un grande fascino! Ecco perché, durante la lunga trasferta da Milano a Elverum (Norvegia) per svolgere il ruolo di Team Captain al mondiale della Classe Club, mi sono trascinato dietro anche il carrello col DG-400. La competizione si svolgeva nella zona che, verso Est, confina con la vicin-

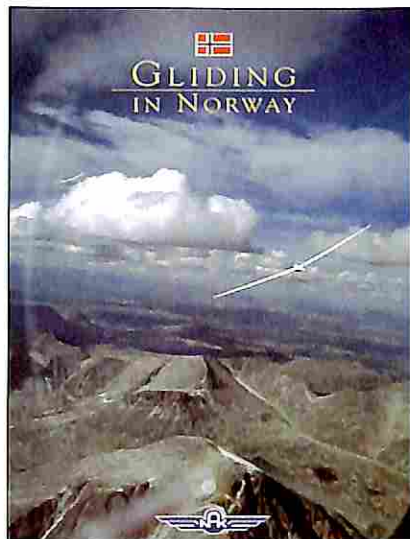

Una pubblicazione promozionale per il volo a vela a cura dell'Aero Club di Norvegia

nissima Svezia. I paesaggi, ondulati e forse un po' monotoni, si vedono solo quando una salita vi regala un punto d'osservazione che sovrasta le foreste di betulle. Tanta natura, fiumi, laghetti, cascate e sentieri nei boschi.

Purtroppo il clima era stato veramente orribile, con piogge frequenti e tanto freddo. In un paio di occasioni, fuori gara, avevo anche potuto compiere dei voletti in termica ancora interessanti, nel raggio di 150 km dal campo di Elverum. Lo zero termico spesso intorno ai 1000 metri, unito alla bassa posizione del sole, non ha certo

scaldato queste mie esperienze; l'emozione volando su luoghi tanto nuovi, non è comunque mancata. A gara conclusa, e purtroppo da solo, parto con camper e carrello alla volta dei fiordi, dando finalmente un vero senso alla lunga (e lenta) traversata europea. Già il trasferimento stradale mi stupisce: a meno di 200 km dal Centro Nazionale, distanza eccessiva per le gite che i piloti hanno potuto fare nei tanti giorni *no task*, il panorama cambia repentinamente. Le vallate si stringono, i laghi si allargano, si sale su altipiani levigati dal passaggio di antichi ghiacciai e costellati di laghetti. Niente più alberi ma solo i famosi "muschi e licheni" di cui sentivo parlare alle elementari. Poi si scende di nuovo, circondati da montagne in ogni direzione, e con grandi bacini lacustri che non si capisce da dove arrivino. È già acqua di mare! Ovunque, la strada sempre stretta (sorpassi molto difficili anche per le automobili) invita il viaggiatore a godere della bellezza dei luoghi, con frequenti piazzole di sosta panoramiche dotate di cartelli esplicativi e descrizioni storico-naturalistiche. Peccato che l'Italia, tanto ricca di bellezza, non la sfrutti con altrettanta intelligenza.

Si sale di nuovo, e poi si scende ancora. C'è un unico tunnel moderno, illuminato qua e là con colori "psichedelici" per spezzare la monotonia, che permette di risparmiare un'ora sul percorso. Si

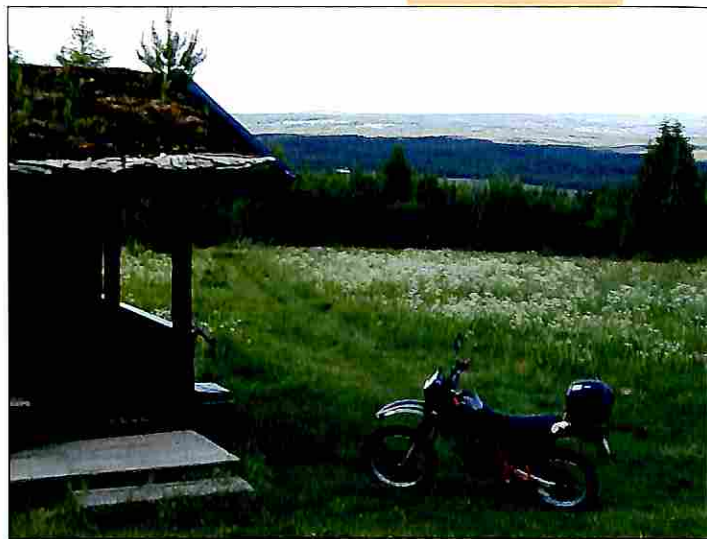

riprende con le strade tortuose che costeggiano i fiordi e promettono di arrivare verso la costa, ma le distanze stradali sono almeno doppie rispetto alla linea diretta.

Arrivato in prossimità di Bergen in tarda serata, il cielo si tinge di ambra, lentamente e infinitamente virando verso il rosso. I tramonti norvegesi sono uno spettacolo che dura anche tre ore. Assolutamente fantastico.

Non senza qualche difficoltà, a notte, riesco a trovare il piccolo aeroporto di Os, dove domani potrò incontrarmi con uno dei piloti norvegesi che hanno partecipato al Mondiale Club. Jo-Inge Bioro vive nei paraggi e mi ha promesso che mi troverò bene. In effetti, mi ha lasciato a disposizione le chiavi della club-house, e al mattino mi aiuta a montare il DG; mi presta la sua mappa con i campi atterrabili (di cerchietti rossi ce n'è pochi!) e soprattutto mi racconta come volare in quelle zone tanto anomale. Il

Con la moto negli immensi boschi di betulle

Famiglie numerose e bambini sempre molto liberi

Una delle aree illuminate con colori fantasmagorici che spezzano la monotonia del lungo tunnel





**Bella chiesetta
tradizionale**

**In volo
sui fiordi!**

**L'abbigliamento
è da pieno
inverno, anche
alla fine
di giugno**

**Sembra un lago
alpino, ma
dietro di me c'è
un golfo che si
apre sul mare**

clima è molto più piacevole che nella regione continentale. La corrente del golfo garantisce temperature mai caldissime, ma certamente più miti.

La pista è davvero piccola, circa 700 metri rubati alla montagna, stretti in una gola; gli ultimi 300 m sono più larghi, con uno spiazzo erboso. La manica a vento gira spesso e rapidamente. Il club è gestito con semplicità, possiede un solo traino, due alianti biposto (uno in fibra, l'altro vecchio e in legno), e un monoposto. È in arrivo un Duo-Discus, che potrebbe essere molto interessante per chi



voglia visitare questa zona facendosi accompagnare in volo. C'è anche una manciata di mezzi privati, tra i quali un PW-5 che riposa montato sotto una tettoia all'aperto. Le tariffe sono modeste, soprattutto la quota annuale è irrisoria rispetto ai nostri standard. Tutti i soci compiono a turno e secondo le proprie capacità lavori di manutenzione e amministrazione. Durante l'inverno, con l'automobile trainano gli alianti per una breve planata verso il lago ghiacciato sottostante, che garantisce spazi di decollo e atterraggio ben più ampi. Pare che, col vento, si creino buone condizioni per l'aggancio di piccole onde anche a bassissime quote; del resto, molto già felici della semplice planata, o del volo in locale. Per contribuire, e dimostrare gratitudine, acquisto

un libro di storia dell'aeroclub e faccio una piccola donazione pari all'importo di un traino. Con una popolazione di soli 4 milioni d'abitanti, la Norvegia vanta attività di volo a vela su ben 23 aeroporti. I club pi più attivi sono quelli della regione intorno alla capitale Oslo, e quello di Trondheim, che si trova ancora più a Nord. Qui a Os, in un'area che ospita poche decine di migliaia di persone, il club fondato nel 1946 conta su un centinaio di soci, dediti in particolare all'aliante e all'aeromodellismo. Il mio ospite, Jo-Inge, mi introduce al modo di vive-

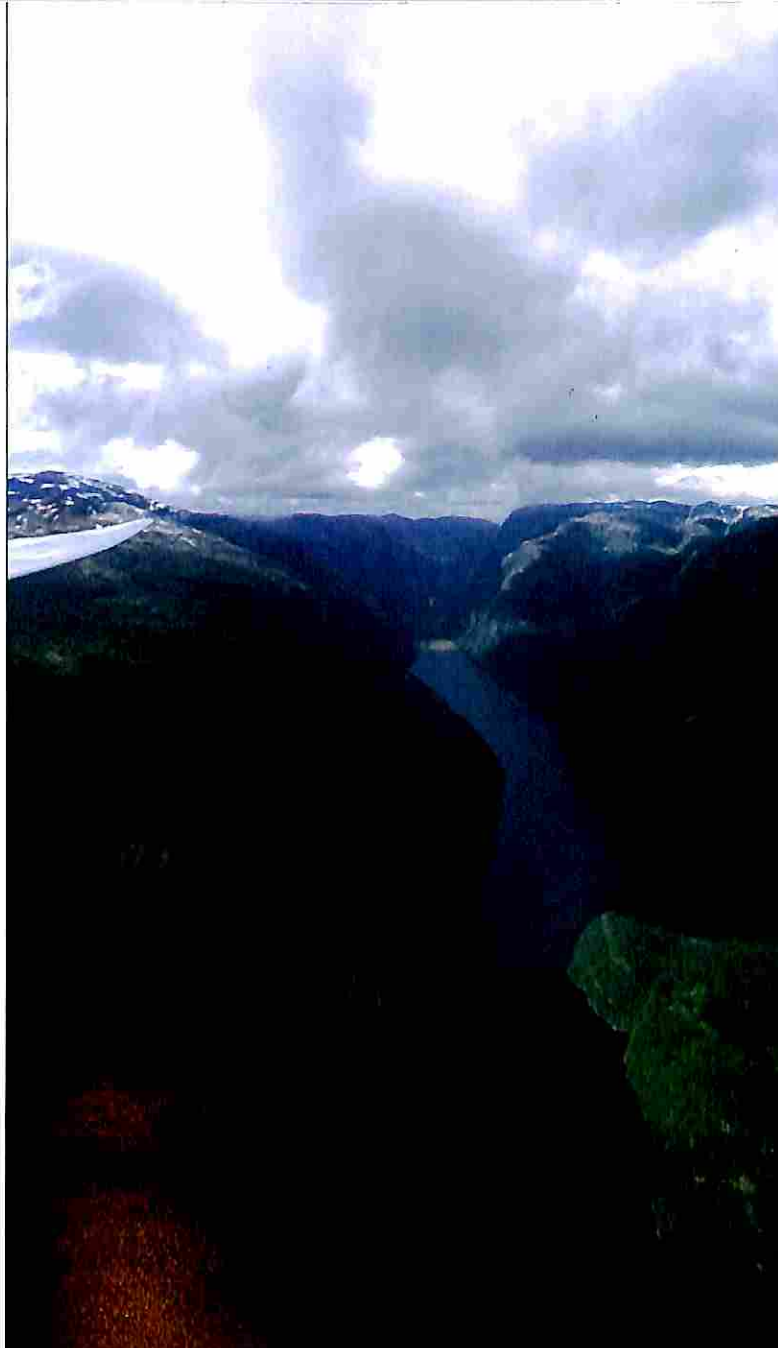

**Una delle
insenature
preferite
dai croceristi**

**Mappa
dei club
con attività
di volo a vela**

**In salita
dal club di Os**

*In volo sulle
Rondane, con
ottimi valori
e quote,
mantenendo
una quota
sicura per
la planata
verso le valli
atterrabili*

*Impressionante
fare dinamica
a quote
relativamente
basse,
sul mare*



re norvegese: è un artigiano, fa manutenzione di impianti di condizionamento; il suo miglior cliente è l'ospedale locale. Quando ha partecipato al Mondiale del 1995 in Nuova Zelanda, si è rivolto ai suoi fornitori abituali per raccogliere piccole sponsorizzazioni. Possiede una *hytte*, poco più di una capanna sul fiordo, che affitta a pescatori appassionati insieme a una barchetta. Si sta costruendo, veramente con le proprie mani, una casa che ha una vista mozzafiato, a strapiombo sul mare. Mi ci ha invitato a cena in una serata in cui toccava a lui, che ha tre figli, fare il bambinato per le coppie del vicinato: a tavola stavo con otto sca-



tenati tra i 3 e gli 8 anni. Famiglie numerose, in Norvegia; e nessuno si fa prendere dall'ansia se il piccolo cammina su un muretto a strapiombo, salta giù dal tetto di casa, corre e suda e litiga...

Ho potuto volare in tre giornate, una ventosa e grigia, una calma ma con copertura di 6/8 e plafone basso, e un'ultima con cielo terso ma termiche secche non facili da scovare. Avrei sempre voluto avere almeno 500 se non 1000 metri di plafone in più! Pare che nessun aliante sia mai ammarato nei fiordi (l'acqua salata lo danneggerebbe ben più di un normale lago prealpino), e addirittura qui si gareggia ogni anno in una competizione che attira una quindicina di piloti da vari club norvegesi. Personalmente, ho difficoltà a credere che in un posto simile si possa fare "introduzione al cross-country" e una scuola di secondo

**Un altro
magnifico
tramonto**



**Il viaggio
stradale verso
i fiordi merita
tante piccole
soste
panoramiche**



periodo, ma evidentemente con la giusta preparazione ci si riesce. Non c'è alcuna possibilità di atterraggio al di fuori dei campi segnati sulla mappa, e per alcuni di essi il recupero stradale, a causa della tortuosità dei percorsi, può essere costoso (traghetti) e richiedere un tempo interminabile.

Appena decollati, uscendo dalla stretta gola, ci si trova davanti il mare aperto. Fino all'orizzonte un arcipelago di isole e penisole. Sono tante le cose che mi riempiono di stupore: l'aria cristallina, la visibilità quasi infinita, i colori freddi, la

ricchezza della vegetazione, la gente che fa il bagno nei fiordi, le coste frastagliate. Soprattutto, qui il mare non è solo da una parte. Virando di 180 gradi, ce n'è ancora, solo che via via si suddivide in un labirinto in cui, alla fine, prevalgono le montagne. Sotto di me riconosco i battelli che portano in crociera tanti turisti, e mi sento un privilegiato.

Le termiche ci sono. In questi tre giorni non hanno mai superato i 2,5 m/s fino a un massimo di 1800 metri, mentre a Elverum ho visto oltre 3000 m con ottimi valori. Non

ci sono alti picchi montagnosi: tutta la zona è stata spianata dal passaggio dei ghiacciai. Sul "tetto", ondulato e brullo, una miriade di laghetti formati dallo scioglimento delle nevi, sui quali ho visto un idrovolante fare dei touch and go. Non sono l'unico che riesce a godersi la vita, oggi!

In alcune occasioni ho agganciato la termica sotto i 500 metri, con il *master* del motore già inserito, e non poca preoccupazione (il campo segnalato c'era, ma piccolo, ed entrarci dopo un sempre possibile mancato avviamento non è cosa da deboli di cuore). Altre volte, ho acceso il comodo motore ancora alto, per spostarmi verso una zona che mi attraeva. Per lo più, comunque, le possibilità di volo termico sono superiori alle aspettative. Ho anche fatto una salita a motore fino a 3500 m, tanto per guardare il panorama, ma gran parte del terreno era sotto copertura.

A causa della lunga assenza da casa, e con davanti a me tre giorni pieni di viaggio, ho dovuto prendere la via verso casa. A malincuore. Una visita più a Nord, con aliante al seguito, sarebbe stata senza dubbio ancora più interessante. L'eventualità di compiere il viaggio in volo, con il DG, mi pare improbabile per la frequenza e durata delle perturbazioni, anche nella stagione estiva, ma non si sa mai. Prossima meta, col carrello o in volo, Trondheim e le isole Lofoten!

**Evidenziata
in rosso
la piccola
pista dell'Os
Aero Klubb**



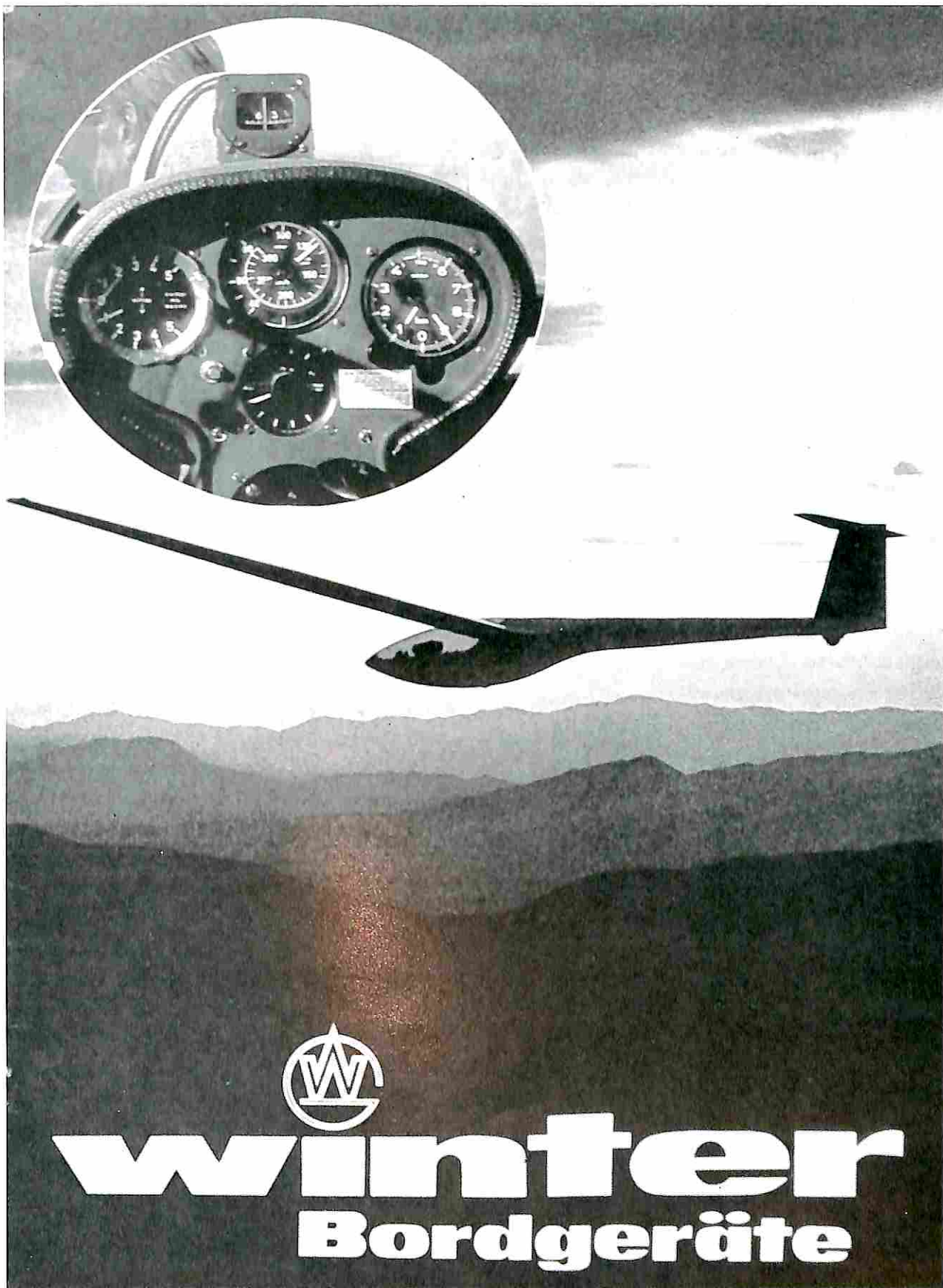

winter
Bordgeräte

GLASFASER ITALIANA spa

VALBREMBO (BG) Tel. 035/528011 - Fax 035/528310

Beppe Caimotto

L'arch. Beppe Caimotto (61 anni) e il suo amico e allievo Valerio Giovannini (47 anni) sono deceduti in seguito a un incidente di decollo dalla pista di Montalto Dora, su un Motor Falke.



"Va pian, Giuseppe" si raccomandava sempre la sua mamma ogni volta che andava a volare e lui rispondeva "No! Devi dirmi vai forte, perché se vado piano l'aereo casca giù!" E sempre con uno scherzo, una battuta rispondeva alle altre cose che gli si presentavano, belle o brutte. Tutte le persone che lo conoscevano di fronte alla notizia della tragedia, prima di essere tristi erano sgomento "Aveva così tanta voglia di vivere" "Era sempre così allegro..." qualcuno mi ha persino detto che sembrava immortale; lo sembrava anche a me.

Quando il gabbiano Jonathan sembra morto agli altri gabbiani dello stormo, si scopre che lui in realtà ha raggiunto una dimensione superiore, dove insegna a volare



agli altri gabbiani. Anche il mio papà sta volando più in alto, insegna ad altri allievi e se sbagliano li sgrida citando Wielgus "Voi non piloti! Voi galline!"

Qualcuno, di fronte a questa tragedia, ha pensato che se gli sport "pericolosi" sono in grado di tradire persino un esperto come lui è meglio evitarli. La morale che traggo io è un'altra: ha dedicato gran parte della sua vita a ciò che più gli piaceva e se n'è andato dopo una meravigliosa giornata di sole passata a volare. Ha rinunciato a una ventina d'anni in cui ci sarebbe piaciuto tanto averlo ancora qui, è vero, ma non ha conosciuto la malattia o la tristezza di non poter più volare e, soprattutto, è stato felice.

A tutti noi mancherà tanto, ma possiamo tenerlo in vita con i ricordi, pensarlo mentre parla di volo e istintivamente imita due ali con le braccia, mentre brinda con un gheregheghez o mentre racconta di un fuoricampo e dei contadini che lo inseguono. È così che vuol vivere nei nostri ricordi, senza tristezza, senza rabbia, ma con un sorriso, proprio come lui sorrideva alla vita.

Ciao Papen...

Cristina

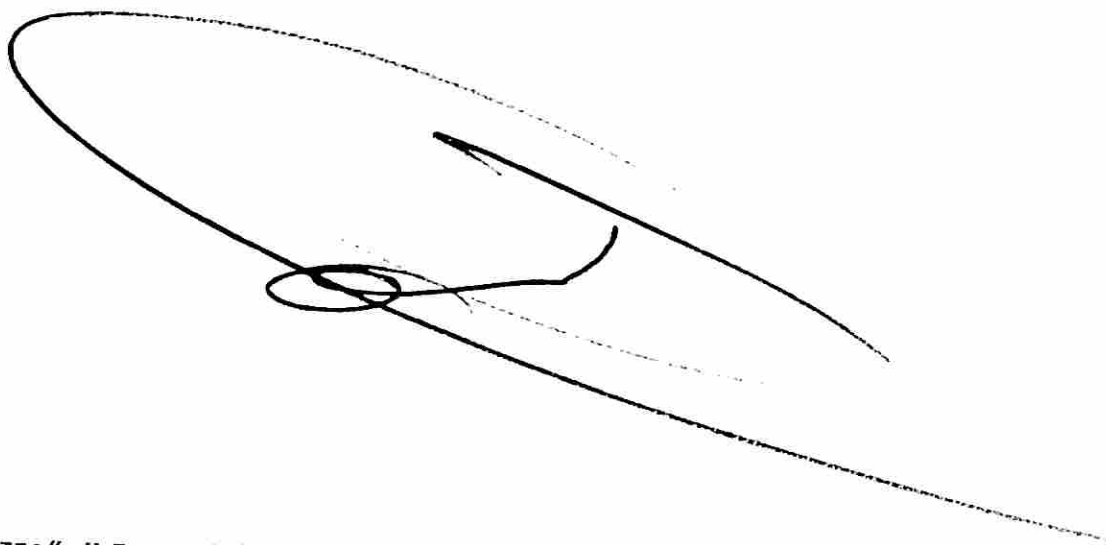

Uno "schizzo" di Beppe Caimotto

Ricordando Beppe

E così abbiamo salutato, in una suggestiva cerimonia officiata da Don Paolo, uno di noi, il nostro amico Beppe Caimotto, che un triste destino aveva portato all'ultimo atterraggio a Montalto Dora. La sua vita volovelistica era nata e si era realizzata a Torino, allievo, poi pilota, poi valido e apprezzato istruttore.

Il Volo a Vela è uno sport di gruppo: gli amici che ti aiutano a mettere in linea e a decollare, il trainer che ti porta su, quelli che vengono a ricuperarti, in campo e, se

capita, anche fuori campo. Da solo non ce la faresti! E poi quel bisogno di scaricarti al termine del volo, di rivivere i momenti salienti (e i momenti magici!) parlandone con gli amici, scambiando sensazioni, informazioni, esperienze, tutti in gruppo. (Spero che mi sia concesso rifarmi a Shakespeare: "...noi pochi, noi felici pochi, noi schiera di fratelli!"). Accomunati da una stessa passione, dalle stesse esperienze.

E Beppe, in tutto il gruppo dei nostri validissimi istruttori, in questa visione era un fratello, un fratello maggiore, cui si può fare riferimento, cui chiedere consiglio, dei quali prendersi il giusto (e salutare!) rabbuffo.

E ancora i ricordi dei periodi trascorsi insieme a Rieti, a mangiare pane e volo a vela tutti i giorni, a prendersi della "gallina" ("Tu non fa acrobazia in nube? Tu non pilota, tu gallina!") dall'indimenticabile Wielgus, quando ancora si poteva, in quel clima di totale immersione nel nostro amato sport, al termine della giornata tra amici/fratelli.

L'abbiamo ringraziato, l'amico Beppe, per la sua amicizia, per quello che ha dato a noi, al Club. Lo abbiamo salutato al termine della cerimonia con il fruscio caratteristico dell'aliante in atterraggio che passava su tutti noi, con Lui, ormai fuori dall'hangar.

Dovunque Tu sia, Beppe, grazie e buon volo!

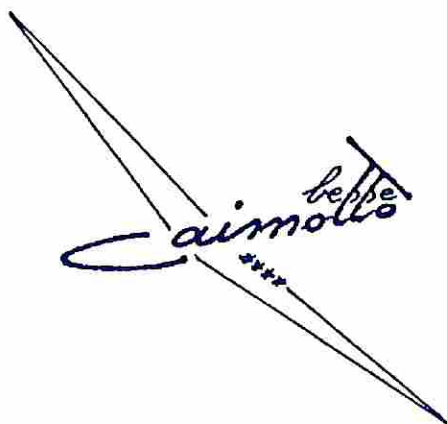

Beppe Caimotto e il volo a vela : fusione totale
Giorgio Chiola 12/7/2002

Gaetano Di Modica

news

5.000° aliante SZD

La storica fabbrica polacca SZD Bielsko Biala ha prodotto il suo 5.000° aliante, un SZD 59 Acro.

Una foto è visibile all'indirizzo:

www.gorpol.pl/Default.aspx?tabindex=11&tabid=12&sid=12

Le radici della SZD risalgono al 1945, quando iniziarono le attività dell'IS (Instytut Szybownictwa, cioè l'Istituto per il Volo a Vela), poi ribattezzato SZD (Szybowcowe Zakady Doswiadczaalne, cioè Istituto scientifico dell'aliante). La produzione era concentrata sui mezzi da addestramento basico, con la sola eccezione dell'IS-1 progettato per la performance. I mezzi erano stati battezzati Komar (zanzara), e Salamandra; l'IS-C Zuraw (Gru) era una replica su licenza del Kranich II tedesco, prodotta in 50 esemplari.

Con l'era comunista arrivarono finanziamenti per nuovi progetti, spesso rimasti esemplari unici, quali l'SZD-40-X Halny (biposto per il volo di distanza) e l'SZD-9 Bocian PULS (un Bocian con due turbine a getto che volò nel 1956. Ecco un'immagine <http://www.piotrp.de/SZYBOWCE/dbopuls.htm>

La produzione della SZD venne in gran parte esportata verso i paesi del blocco sovietico, tanto che oggi in Russia è facile trovare degli Jantar da acquistare.

Qui un elenco dei modelli di buona diffusione, con la traduzione italiana del nome polacco

SZD-9 Bocian (Gru), biposto: 615 esemplari

SZD-10 Czapla (?), biposto: 157

SZD-12 Mucha-100 (Mosca-100), monoposto basico: 290 +una produzione su licenza in Cina

SZD-22 Mucha Standard (Mosca Std.), distanza: 290

SZD-24 Foka 4 (Foca 4), alta performance: 204

SZD-30 Pirat (Pirata), monoposto basico: 813

SZD-32 Foka 5 (Foca 5), alta performance: 132

SZD-36 Cobra 15 (Cobra), alta performance: 290

SZD-41 Jantar Standard 1 (Ambra Std.), alta performance: 159

SZD-48 Jantar 2 (Ambra 2), Classe Libera monoposto: 168

SZD-48 Jantar Std. 2/3 (Ambra Std. 2/3), alta performance: 631

SZD-50-3 Puchacz (Gufo), biposto addestramento: 327, ancora in produzione

SZD-51-1 Junior, (Junior) monoposto basico: 255, ancora in produzione

SZD-55-1 Promyk (Raggio di luce), alta performance: 107, ancora in produzione

Filmato pubblicitario

<http://www.fsc-mediaserver.com/ms/go.cfm?itemid=10548&jumpfactor=6>

A questo link, e cliccando sul download sulla destra dello schermo, si scarica un filmato pubblicitario realizzato per i computer Siemens-Intel, con protagonista Klaus Ohlmann e un aliante biposto. Belle immagini. Il testo parla di affidabilità, perfezione, sicurezza.

Sull'obbligo del paracadute in aliante

Abbiamo ricevuto una richiesta di chiarimenti circa l'obbligo per il pilota di indossare il paracadute. In effetti, tale obbligo esiste, ma è espresso in altra forma. Un estratto da un vecchio articolo di Guido Bergomi fa luce sulla situazione: l'obbligo non è per il pilota, ma per l'aliante: il paracadute fa parte dell'equipaggiamento minimo per la navigabilità. Citiamo: "Il Regolamento per la Navigazione Aerea agli articoli 154 (bis, ter, quater, quinquies) e 155 specifica le norme per il Certificato di Navigabilità e Certificato di Collaudo per gli alianti.

In particolare il 154 ter specifica che ogni veleggiatore deve essere provvisto di cinture di sicurezza e dei seguenti strumenti:

- a) un indicatore di velocità, sul cui quadrante sia segnata la velocità minima effettiva del veleggiatore;
- b) un indicatore di salita;
- c) un altimetro a lettura diretta;
- d) un paracadute per ogni persona."



Rivista di meteorologia, clima e ghiacciai.

Organo ufficiale di informazione della Società Meteorologica Italiana.

Esce in 4 numeri all'anno. Abbonamento: Euro 36,00

PER I SOCI FIVV PREZZO SPECIALE DI EURO 31,00

Visita www.nimbus.it: previsioni del tempo, link a siti meteorologici, articoli, tutti i numeri di Nimbus pubblicati, ed il Meteo Shop, vetrina della meteorologia che presenta il nuovo poster "Atlante delle nubi".

Per informazioni:

SOCIETÀ METEOROLOGICA ITALIANA

Via G. Re 86 - 10146 Torino

Tel. 011/797620 - Fax 011/7504478, e-mail into@nimbus.it

Incontro "Volo d'onda a Rieti"

Come ampiamente annunciato sul sito dell'Associazione Volovelistica Roma (themix.it/avr), si è tenuto a Scandriglia l'atteso incontro sul "Volo d'onda a Rieti". La quiete della campagna sabina con la vista del castello di Nerola, il confortevole tepore del caminetto e la pura passione sono stati gli ingredienti iniziali di una serata ben riuscita.

La partecipazione è stata abbastanza nutrita specie in considerazione delle oggettive difficoltà derivanti dalla giornata infrasettimanale. Il primo intervento è stato tenuto da Roberto Reginaldi che con l'ausilio di interessanti (e belle) fotografie ci ha spiegato come, quando, dove e perché si verificano a Rieti le condizioni per il volo d'onda. Abbiamo ascoltato i racconti di esperienze di alcuni voli d'onda particolarmente interessanti incluso quello ove, dopo aver superato gli 8.000 metri e pur avendo un costante +3, a causa di un problema, il pilota ha optato per l'abbandono della salita ed una conseguente discesa rapida (mediometro -10m/s per oltre dieci minuti dimostrato da un impressionante tracciato barografico).

Successivamente, stimolato dalle domande dei più inesperti, Ferro Piludu ha illustrato la predizione dell'onda con specifiche previsioni meteo, le tecniche di aggancio dei rotori e quelle di ascensione. La serata è stata vivace ed interessante grazie ai contributi di alcuni piloti particolarmente capaci (Cox, Bruttini ed altri) che hanno narrato significative esperienze personali.

Visto l'interesse, l'AVR farà da catalizzatore organizzando una o più giornate a Rieti per trasferire in pratica

quanto teorizzato nella serata aiutando, i Soci a fare la specifica esperienza ed a conseguire le prove FAI di guadagno di quota.

La serata si è conclusa convivialmente con specialità locali abbondantemente annaffiate dal buon vino portato dai partecipanti.

Nota sui direttori dei DG-500

Un esemplare di DG-500 ha subito un inconveniente durante il volo rovescio, con l'apertura improvvisa e autonoma dei direttori. Ne è scaturita una prescrizione per un'ispezione tecnica. Sembra che l'inconveniente sia stato causato soprattutto dalla manutenzione insufficiente: la non effettuazione della procedura annuale di controllo, ed eventuale regolazione, del meccanismo di comando. Un file PDF può essere scaricato dal sito <http://212.8.200.175/~techdg/tn/service-infos/2004-56-e.pdf>

Volare con le aquile

Telecamere installate sul dorso di un'aquila. Riprese eccezionali.

In particolare, nel filmato "Aerial dogfight" (combattimento aereo), si può ben notare quanto l'aquila muove la testa per osservare intorno (mantenere una buona situational awareness...!).

Oltre allo straordinario fascino di queste immagini, c'è qualcosa da imparare per tutti noi.

<http://media.animal.discovery.com/convergence/spyonthewild/birdtech/birdtech.html>

GLASFASER Italiana S.p.A

DA OLTRE 30 ANNI AL SERVIZIO DI VOLO A VELA.



**Centro autorizzato per la calibrazione di barografi e logger,
indispensabile per l'omologazione dei record.**

24030 VALBREMBO (BG) - Via delle Ghiaie, 3
Telefono 035.528011 - Fax 035.528310 - e-mail: glasfase@mediacom.it

NUOVO 18 METRI FLAPPATO

La terza lettera nella sigla degli alianti Schleicher indica da sempre il responsabile del progetto. L'ASG-29 è il primo aliante nato sotto la guida del giovane Michael Greiner. Prima, in tempi recenti, la H stava per Martin Heide, e la W per Gerhard Waibel. Sono aperte quindi le prenotazioni per questo nuovo aliante di 15-18 metri dotato di flap, che vedrà anche una versione con motore di sostentamento ma non, per motivi di ottimizzazione del progetto finalizzato alle competizioni, una versione a decollo autonomo. Il primo volo del prototipo è programmato per la metà del 2005, mentre le consegne dovrebbero iniziare dai primi mesi del 2006.

La filosofia di progetto è basata sulla ricerca della massima performance in gara, con un peso a vuoto abbastanza moderato (280 kg in 18 metri) e ridotta superficie alare, che si traduce in elevato rapporto di allungamento. Con un pilota leggero, il carico alare minimo si attesta a 33 kg/m², e l'elevata capacità di portare zavorra permette di aumentarlo fino a ben 55 kg/m² sia in 15 sia in 18 metri! È però necessario il serbatoio opzionale da 35 litri posto in fusoliera; le semiali possono contenere fino a 85 litri ciascuna.

Come su tutti gli alianti a doppia apertura di recente concezione, il troncone centrale è piuttosto corto e leggero, mentre le diverse estensioni permettono di ottimizzare profili e pianta alare in entrambe le configurazioni. La winglet, staccabile, è unica e si adatta alle due prolunghe. Ci si aspetta tra l'altro un'ottima manovrabilità e risposta degli alettoni.

È presente un impianto di turbolatori soffiati talmente prossimo al bordo d'uscita da essere integrato nell'alettone, e alimentato da prese d'aria NACA sul ventre dell'ala.

L'abitacolo promette un'ampia abitabilità, ed è stato rinforzato con un mix di fibre di carbonio e Dyneema per la migliore crashworthiness.

ASG-29

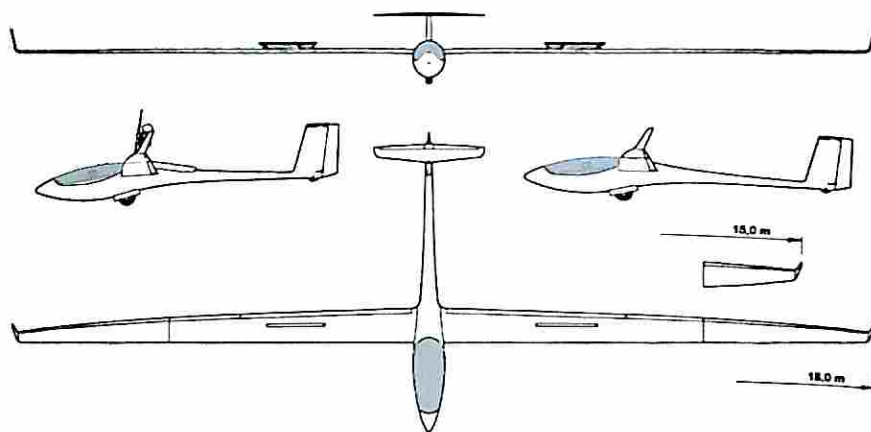

Scheda tecnica

Apertura	15 m	18 m
Superficie	9,2 m ²	10,5 m ²
Allungamento	24,4	30,4
Altezza winglet	0,5 m	=
Apertura piano di coda	2,3 m	=
Lunghezza fusoliera	6,585 m	=
Peso a vuoto equipaggiato	265 kg	280 kg
Peso max al decollo	510 kg	575 kg
Carico alare max	55,4 kg/m ²	54,7 kg/m ²
Carico alare min	36 kg/m ²	33 kg/m ²
Portata zavorra alare	160 litri	=
Portata zavorra fusoliera	35 litri	=
Peso max in abitacolo	115 kg	=
Velocità max aria turbolenta	210 km/h	=
VNE	285 km/h	=
Efficienza max (calcolata)	50	52

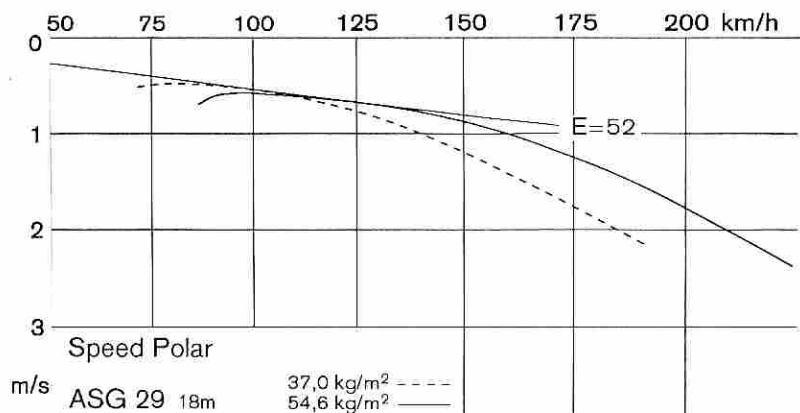

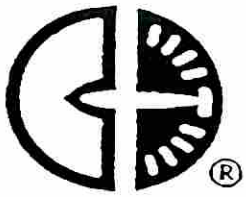

CAMBRIDGE computers di volo

Il migliore continua a migliorare!

CAMBRIDGE SERIE 300

*il futuro nella costruzione
degli strumenti*

- il primo variometro digitale con 2 g-metri
- sensore vario superveloce
- LCD display per tutte le informazioni sul volo
- Logger FAI
- Tutto in uno strumento 57mm

In più, collegando il PocketNav, la cartografia elettronica interattiva

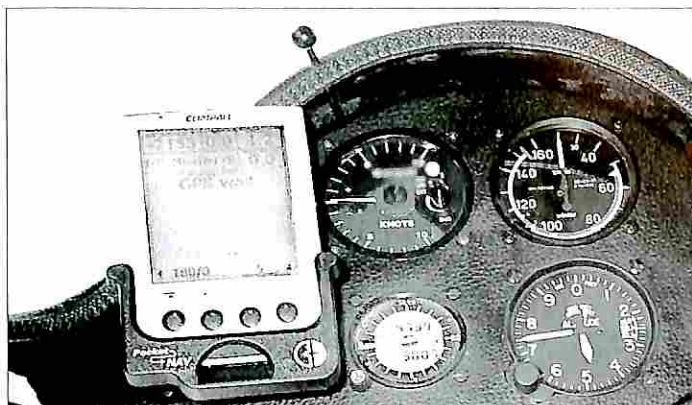
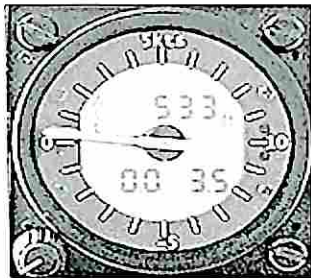

SERIE 300 VON CAMBRIDGE

Die Zukunft im Instrumentenbau

- das erste direkt-digitale Variometer mit 2 G-Messer
- superschnelles ruhiges Vario
- LCD mit wichtigsten Fluginfos
- Logger FAI
- Alles in einem 57mm Instrument

Dazu der PocketNav für "moving map" Navigation

Vendita, manutenzione, installazione:
Verkauf, Service und Installation:

TEKK: Klaus & Ursula Keim

Wuermhalde, 1 AIDLINGEN - D71134 Telefono 0049-(0)7034-6523.13/.14
E-mail: kkeim@t-online.de Pagina Web: www.t-online.de/home/kkeim

La T&A - Testa & Associati
è una società di consulenza
specializzata in operazioni di finanza straordinaria:
acquisizioni, dismissioni, ristrutturazioni finanziarie,
joint - venture, quotazioni in Borsa.

I professionisti di T&A
provengono da esperienze maturate
in primarie istituzioni sia italiane che internazionali.

Ogni singolo progetto è seguito direttamente
dagli Amministratori:
Claudio Testa, Silvia Cossa, Giulio Carmignato

**Ristrutturazione e/o
rifi naziamento del debito.**

Nei casi di performance finanziarie inadeguate o strutture di capitale inappropriate, strutturiamo l'assetto finanziario ottimale, eventualmente negoziando con il sistema bancario e finanziario. T&A si affianca inoltre ai propri clienti nel monitoraggio successivo.

il manifesto

sambonet

Ha ristrutturato il proprio debito bancario. Questa operazione è stata pianificata e negoziata da

T&A
TESTA & ASSOCIATI



Cessioni o acquisizioni di società.

Assistiamo i nostri clienti dallo sviluppo della strategia alle negoziazioni finali. Sulla base di accurate analisi delle società e dei mercati di riferimento, ricerchiamo acquirenti e venditori, effettuiamo valutazioni aziendali e conduciamo le negoziazioni. T&A assiste inoltre nel processo di due diligence e nell'impostazione della contrattualistica.

Strutturazione di sistemi di controllo finanziario e di pianificazione finanziaria.

Svolgiamo attività di consulenza finalizzata all'ottimizzazione dell'utilizzo degli strumenti di finanza ordinaria e dei flussi di cassa generati internamente. Assistiamo i nostri clienti nella pianificazione finanziaria a medio / lungo termine.

Quotazione in Borsa.

T&A assiste i propri clienti nella verifica di fattibilità e convenienza della quotazione, nella valutazione, nella strutturazione dell'operazione, nella negoziazione e nel coordinamento con i global coordinator.

**Accessori
da doccia**

**Duschkabinen
zubehör**

**Shower
Accessories**

**Accessoires
pour la cabine
de douche**

PLASTICA
ilma linea bagno

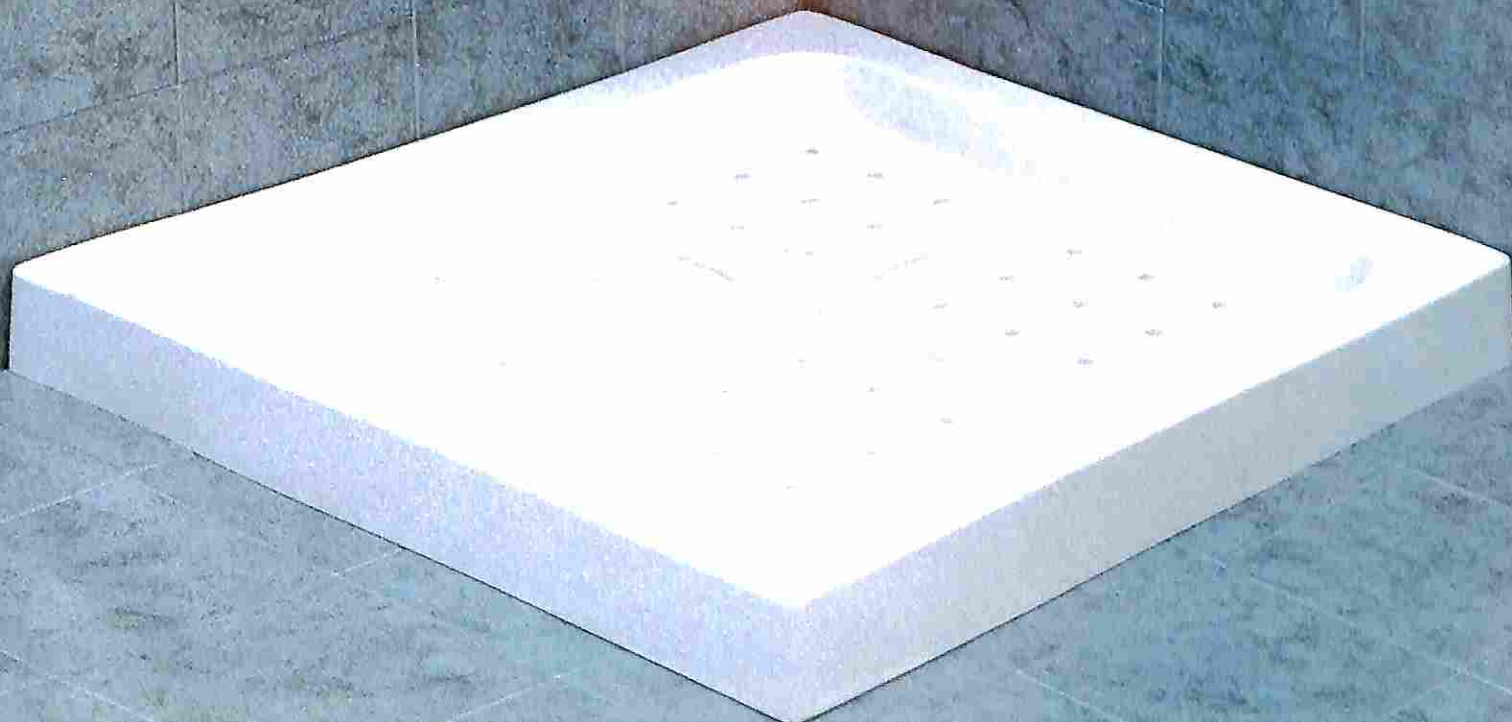



GREAT ITALIAN TASTE.
The eternal style.

DISARONNO ORIGINALE
Since 1525