

M-200 “Foehn”

L'aliante M-200 fu progettato per fornire alle scuole un biposto per l'istruzione con posti affiancati leggermente sfasati. Questa soluzione di compromesso tra posti perfettamente affiancati e posti in tandem ha permesso di ottenere una sezione maestra ridotta con una fusoliera più snella. La parte anteriore della fusoliera era costruita con pannelli di compensato stampati sotto pressa a forte spessore con rivestimento in fibra di vetro. La costruzione, ad eccezione della parte anteriore della fusoliera, è classica in legno e tela con diruttori a piastre rotanti dorsali e ventrali in fibra di vetro. L'aliante fu prodotto in serie in Italia ed in Francia dalla CARMAM. Vennero realizzati oltre 50 esemplari.

Alcuni esemplari sono tuttora volanti in Francia e Belgio e si possono ammirare durante i vari raduni del Vintage Glider Club (VGC).



Foto in alto: Un M-200 sull'aeroporto di Zbraslavice durante il raduno VGC dell'anno 2001.

Foto in basso: i fratelli Morelli provano il simulacro per valutare lo spazio cabina.

Progetto: Morelli

Anno di costruzione: 1964

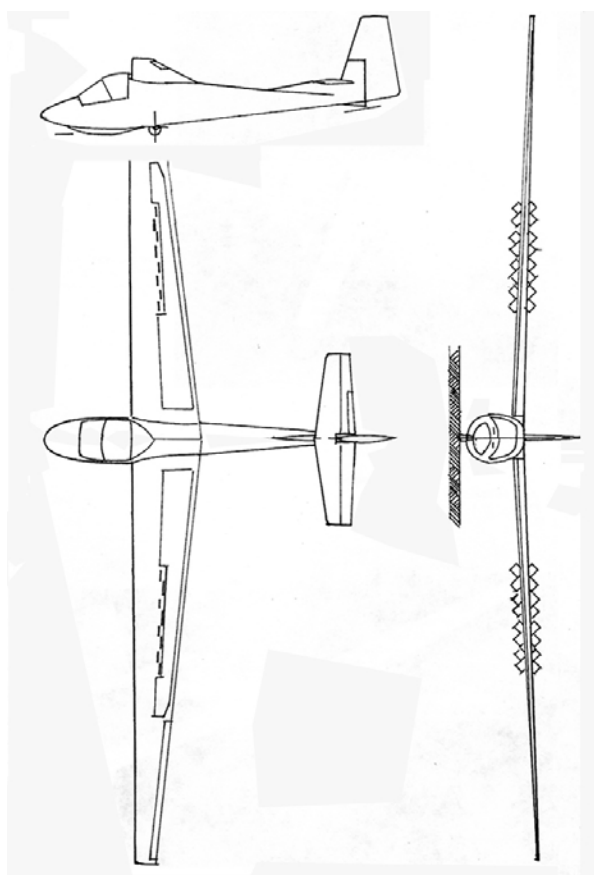
Apertura alare: 18,15 m

Lunghezza: 7,60 m

Superficie alare: 17,5 mq

Allungamento: 19,0

Massa a vuoto: 345 kg

Carico alare: 32,60 kg/mq

Efficienza: vedi polare (pag. 2)

Velocità massima: 225 km/h

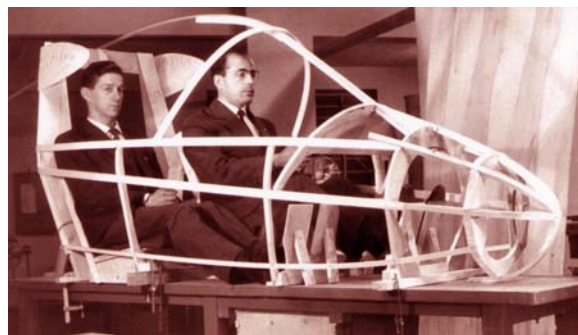

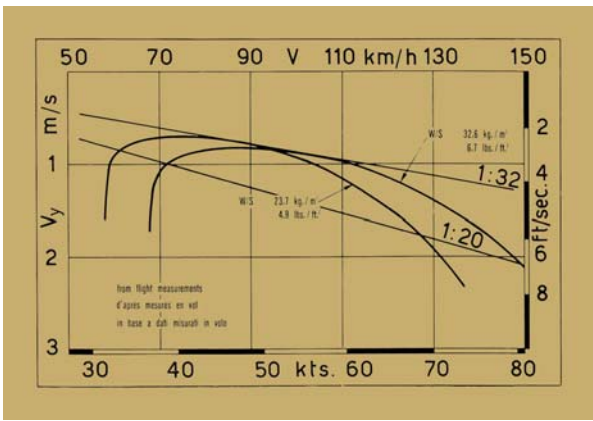

Polare dell'aliante M-200 Foehn



L'aliante M-200 in traino nel cielo di Zbraslavice con dettaglio del cruscotto